



## 取扱説明書







この度は BLITZ AIR CLEANER を御買い求め頂き誠にありがとうございます。  
作業に入る前に必ずパーツリストと照らし合わせ、部品がすべて揃っている事を確認して下さい。

### ■装着可能車種■

□車 名：MITSUBISHI e kスポーツ/e kアクティブ NISSAN OTTI  
□型 式：H8 1W/H8 2W（ターボのみ） H92W（ターボのみ）  
□エンジン：3G83  
□年 式：e kスポーツ 02/09-08/08, e kアクティブ 04/05-, OTTI 06/10-08/09  
□製品番号：26078/56078/59078

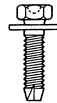
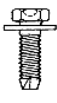
### ■重要事項■ 《本製品を装着される前に必ずお読みください》

□本製品はノーマル車種を基準に製作されています。社外品（純正品以外）のパーツ（パイピングK I T、ブローオフバルブ等）を装着されている場合や事故歴のある車種の場合は本K I Tの装着ができない場合があります。  
□本製品を上記車両以外に装着したり改造した場合、当社は一切責任を負いません。  
□取り付け作業は平坦で安全な場所で、エンジンを完全に冷やし、パーキングブレーキ等をかけて車両を確実に停止させて行って下さい。一般道、交通の妨げになる場所での作業は行わないで下さい。  
□車両のバラツキにより、コンピューターセッティングが必要な場合もありますので、ご了承下さい。

■パーツリスト■				
コア本体	アダプター	ステー	M6×20	M6×15
 1	 1	 1	 1	 1
M6ナット	M8ワッシャー	アダプターテープ		
 1	 1	 1 20mm×500mm		

注) アダプターテープは SUS POWER LM キットのみ付属しています。

SUS POWER LM をご購入の方へ

#### ■キット取り付け前に■

キットを取り付けする前にアダプターとコア本体を仮組みしてください。  
アダプターとコア本体に隙間が多い場合は、アダプターテープをアダプター外周部に貼り付けてください。  
アダプターテープ貼り付け後、再度コア本体を仮組みしコア本体が取り付けできる事を確認してください。

#### ■メンテナンスについて■ 〈商品メンテナンスの重要項目です〉

- 1) アダプターにコア本体を奥まで差し込んだ状態でバンドを締め付けてください。
- 2) フィルター部が汚れた場合はフィルター部とガスケットエレメントを交換（別売り）してください。  
※弊社 SUS パワーウォッシャー、クリーナーメンテナンスキットは使用できません。
- 3) センターボルトは工具を使用せず手で締め付けてください。  
※推奨トルク 0.49~0.69N・m  
※過剰な締め付けトルクによる破損につきましては、弊社は一切の責任を負いません。

SUS POWER CORE TYPE をご購入の方へ

#### ■メンテナンスについて■ 〈商品メンテナンスの重要項目です〉

- 1) 定期的コア本体を取外し、中性洗剤で洗浄してください。  
※性能維持のために 5000Km ごとの洗浄を推奨いたします。

## 1. ノーマルクリーナーの取り外し

- ①ノーマルクリーナーケースに接続されているレゾネーターを取り外し、クリーナーケースを車輻より取り外して下さい。  
ノーマルクリーナーケースはボルト2本と下部のはめ込みで固定されています。(図1参照)  
※吸入ダクトがコアサポートにクリップ固定されていますので同時に取り外します。  
※純正ホースバンドは再使用します。



図1. 純正クリーナーケース取り外し

- ②パワステリザーバータンクの移動  
純正ボルト使い、右図のように移動します。  
M8ワッシャーをタンクの下側に挟みます。  
クリーナーコアと干渉を防止するための作業  
ですので確実に行ってください。(図2参照)  
\*ブレーキ配管との干渉に注意して下さい。

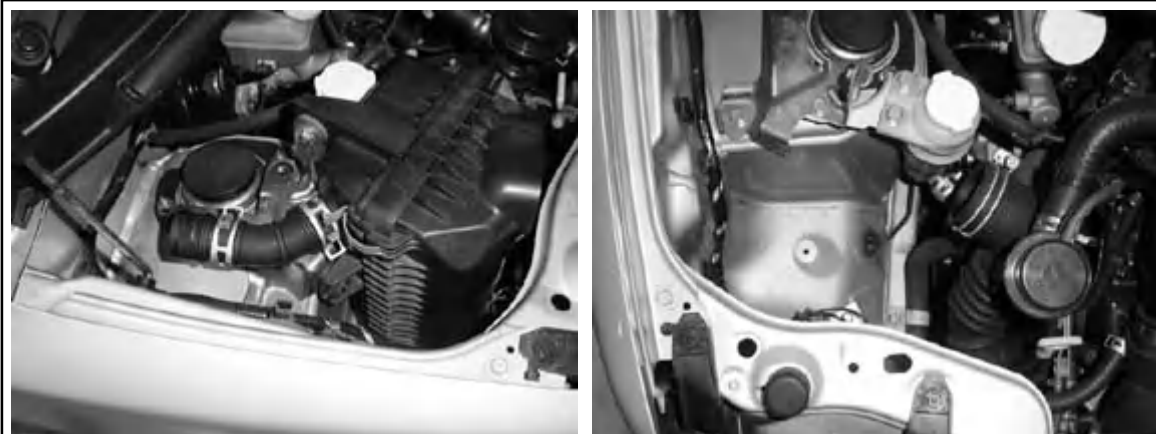

図2. リザーバー

## 2. キットの取り付け

- ※各作業はネジ部仮止めのまま行い、全体の位置を調整しながら最後に増し締めをして下さい。  
①M6×20とM6ナットを使用し、コアアダプターを組み立てます。  
(図3参照)

- ②サクションホースにアダプターを取り付けます。車両のサービスホールに本製品付属のM6×15を使用しステーを固定します。  
(図4参照)

- ③図中のマル部分のクリアランスには十分注意して下さい。その他、各部干渉がないことをご確認下さい。位置が決まりましたら各部本締めを行います。(図5参照)  
※位置決めの際、サクションホースを緩めて余分なテンションを軽減させた後にホースバンドを再度締め込んでください。

- ④最後に全体をしっかりと増し締めし、各部に緩みなどが無い点検して下さい。



図3. アダプター組立図



図4. アダプター取り付け



図5

## ※注意事項

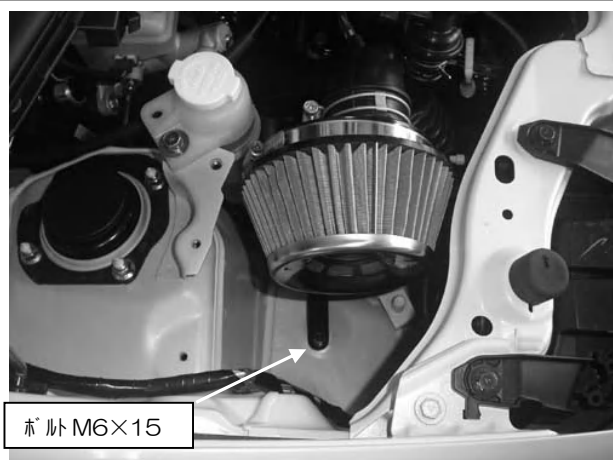
定期的に各部の増し締め他、メンテナンスを行ってください。メンテナンス不良による故障や製品異常が発生した場合、当社は責任を負えません。了承下さい。

開発・製造・発売元 株式会社ブリッツ  
所在地 〒202-0023 東京都西東京市新町 4-7-6  
連絡先 0422-60-2277

取扱説明書番号 26078001  
初版作製年月日 2012,12.1