



取扱説明書

この度は BLITZ AIR CLEANER を御買い求め頂き誠にありがとうございます。
作業に入る前に必ずパーツリストと照らし合わせて部品がすべて揃っている事を確認して下さい。

■装着可能車種■ 注) 適合情報は変更される場合があります。詳しくは弊社 Web サイトをご覧ください。

□車 名：CR-Z / FIT HYBRID RS

□型 式：ZF1/ZF2/GP4

□エンジン：LEA

□年 式：10/02-(CR-Z) / 12/05-

□製品番号：26126/56126/59126

■重要事項■ <<本製品を装着される前に必ずお読みください>>

















□本製品はノーマル車種を基準に製作されています。社外品(純正品以外)のパーツ(パイピングK I T、ブローオフバルブ等)を装着されている場合や事故歴のある車種の場合は本K I Tの装着ができない場合があります。

□本製品を上記車種以外に装着したり改造した場合、当社は一切責任を負いません。

□取り付け作業は平坦で安全な場所で、エンジンを完全に冷やし、パーキングブレーキ等をかけて車両を確実に停止させて行って下さい。一般道、交通の妨げになる場所での作業は行わないで下さい。

□車両のバラツキにより、コンピューターセッティングが必要な場合もありますので、ご了承下さい。

□エアフロアダプター部のボルトの締付けトルクに注意して下さい。過度なトルクでの締付けは、破損の原因となります。

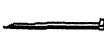
■アタッチメント部パーツリスト■									
アダプター	エアフロアダプター	エルボホース	チューブφ8	チューブφ16	ステー	ヒートプレート	整流プレート		
									
1	1	1	1	1	1	1	1	2	
M6×20	M6×25	M6×30	M6×50	M6ナット	スペーサー30mm	スペーサー15mm	バンド		
									
3	1	1	1	4	1	1	2		
タイラップ									
									

※整流プレートは、FIT HYBRID RS へ装着する際には使用しません。

●SUS POWER LM をご購入の方へ

■メンテナンスについて■ <商品メンテナンスの重要項目です>

- 1) フィルター先端部が奥に当たるまで、フィルターをしっかり押し付けた状態でバンドを締め付けて下さい。
- 2) エアーでのフィルター部(濾材)の洗浄はフィルター部(濾材)を外さないで行なって下さい。
ステンレスメッシュがほつれる原因となります。
- 3) フィルター部(濾材)が汚れた場合はフィルター部(濾材)を交換(別売り)して下さい。
その際ガスケットエレメントも必ず交換して下さい。
※弊社 SUS パワークリーナーウォッシャー、クリーナーメンテナンスキット他社クリーニング製品は使用出来ません。
- 4) フィルター交換の際はフィルター部のステンレスメッシュが必ず外側を向くようにセットして下さい。
- 5) センターボルトは工具を使用せずに、手で締め付けるようにして下さい。
※推奨トルク：0.49~0.69N・m
※過剰な締め付けトルクによる破損につきまして弊社は一切の責任を負いません。

●SUS POWER CORE TYPE をご購入の方へ

■メンテナンスについて■ <商品メンテナンスの重要項目です>

定期的にコアを取り外し中性洗剤で洗浄してください。
※性能維持の為に 5000km ごとの洗浄を推奨致します。

1. ノーマルクリーナーの取り外し

(CR-Z の場合)

- ①バッテリーを取り外します。②クリップ 2 ヶ所を外します (図 1 参照)、③エアフロセンサカプラ、ボルト 2 ヶ所を取り外します。(図 2 参照)
 ④スロットル部のホースバンドを緩め、ブローバイパイプを抜き、クリーナーBOX を取り外します。⑤クリーナーBOX 下にある、ウォーターラインを固定しているクリップ及びステーを取り外します。
 ※クリーナーBOX よりエアフロセンサを取り外します。



図 1



図 2

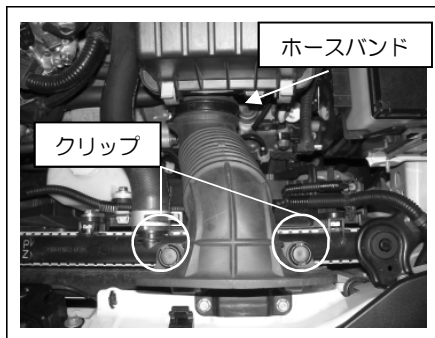

図 3

(FIT HYBRID RS の場合)

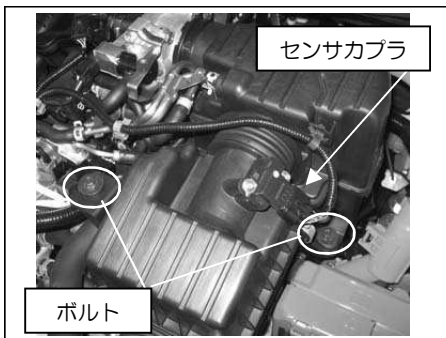
- ①バッテリーを取り外します。②エアフロセンサカプラを取り外し、センサハーネスをクリーナーBOX より切り離します。(図 1 参照) ③クリップ 4 ヶ所を取り外し、クリーナーBOX 上側を取り外します。(図 2 参照) ④スロットル部のホースバンドを緩め、ブローバイホースを抜き、ボルト 2 ヶ所を緩め、クリーナーBOX 下側を取り外します。(図 3 参照) ⑤クリーナーBOX 下にある、ウォーターラインを固定しているクリップ及びステーを取り外します。(図 4 参照)

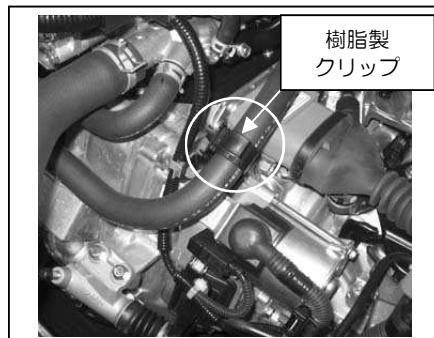

図 1



図 2

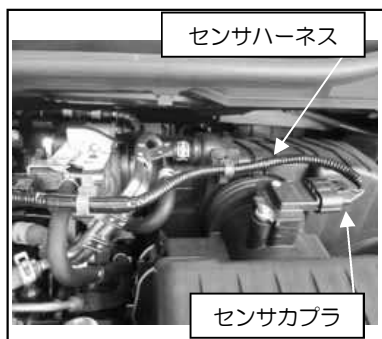

図 3

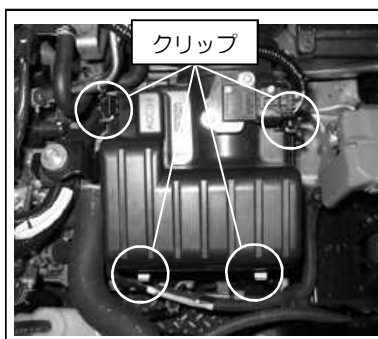

図 4

2. エアクリーナー取り付け

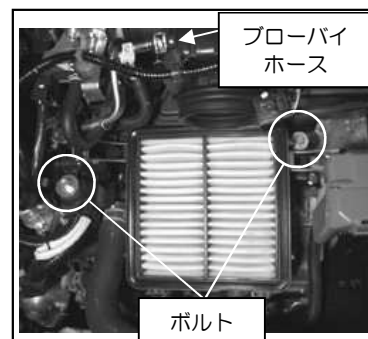
※各作業は仮組みとし、全体の位置を調整しながら最後に増し締めしてください。

- ① エアフロアダプター、アダプター、ステー、整流プレートを組み立て、エルボホース、エアフロセンサを取り付けます。(図3、4参照)

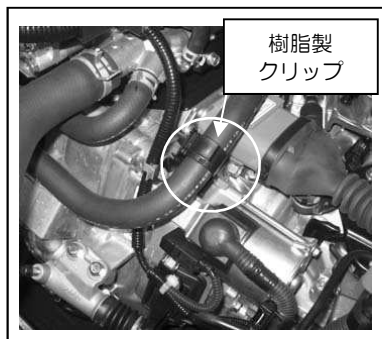
※FIT HYBRID RSへ取り付けの際は、整流プレートは使用しません。整流プレートを取り付けずに組み立ててください。

※ボルトはアダプター側から差し込み、ステー取り付け部はM6×25をそれ以外はM6×20を使用します。

- ②純正クリーナーBOXのスロットル接続部分より、画像のゴムリングを取り外し、組み立てたアダプターASSYのエルボホースへ挿し込みます。



図3



図4

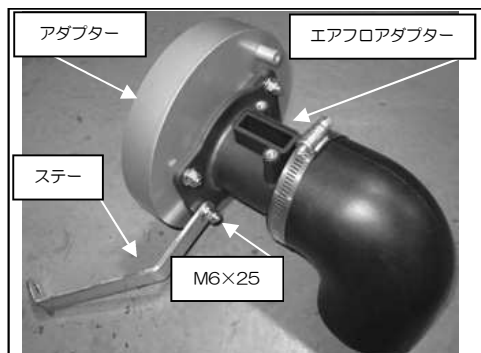

図5

- ③チューブφ16をタイラップを使用してステーへ巻き付けます。(図6参照)

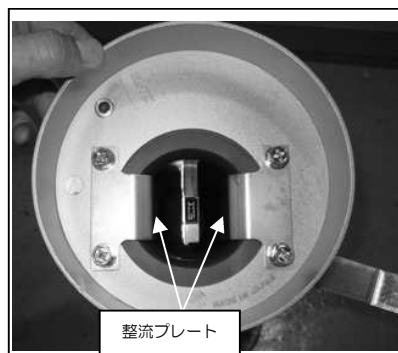
- ④アダプターASSYを車両へ取り付けます。(図7参照)

※ステーは、ウォーターライン固定用のステーを取り外した所へ固定します。

※ステーとMTの間へ、スペーサー15mmを挟みM6×30を使用して固定します。

- ⑤ヒートプレートをスペーサー、M6×50を使用して取り付けます。(図8参照)

- ⑥一度コア本体を取り付け、各部に干渉が無いを確認し各部のボルト、バンドを本締めしてください。



図6



図7

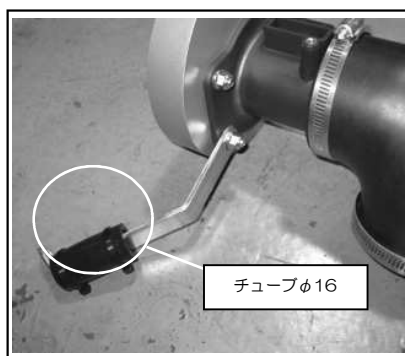

図8

- ⑦エアフロセンサカプラを接続します。

- ⑧ブローパイプへ付属のチューブφ8を接続し、アダプターの突起部分へ挿し込みます。(図9参照)

- ⑨コアを取り付けます。

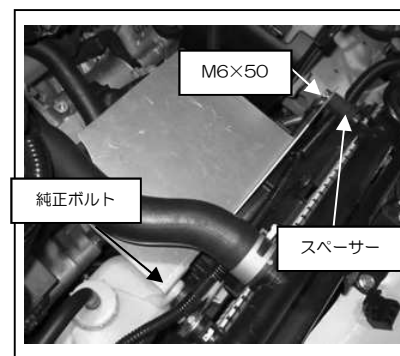
- ⑩バッテリーを取り付けます。

以上で作業は終了です。定期的に干渉や緩みが無いか、各部の点検や増し締めを行ってください。



図9



完成図 (CR-Z)

株式会社 ブリッツ

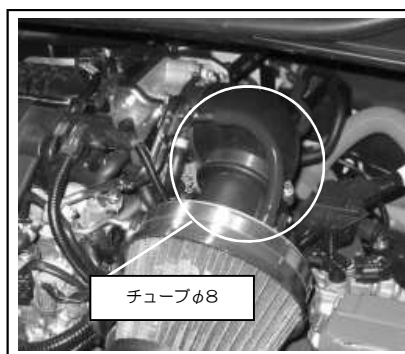
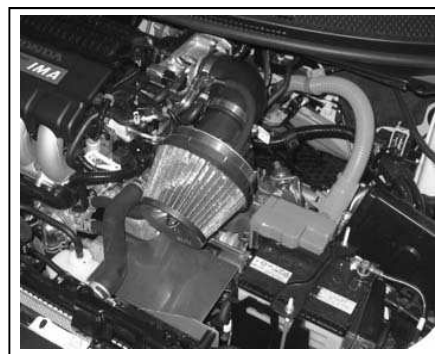
URL <http://www.blitz.co.jp>

完成図 (FIT HYBRID RS)

保証書

この度は本製品をお買い上げ頂きありがとうございます。
本製品が正常な使用状態で、製造上の原因による故障が生じた場合、下記保証期間中において本状記載の保証規定に基づき無償で修理致します。

●車両型式（車検証に記載されています。）： _____
 ●エンジン型式（車検証に記載されています。）： _____
 ●登録年月日（車検証に記載されています。）： _____ 年 月 日
 ●走行距離（クリーナー交換時の距離）： _____ km
 ●お客様名： _____ km
 ●お客様住所： _____

 ●お客様お電話番号： _____
 ●販売店名： _____
 ●商品購入日時： _____ 年 月 日
 ●不具合内容： _____

保証規約

フィルターを除く部品に関して、**ご購入から1年間**において無償修理致しますので、製品、本保証書及びご購入時のレシート（又は領収書）を持参の上、ご購入店にお申し出下さい。

1.下記の事項に該当した場合は有償です

- 1) 上記記載事項抜け及び所定事項を訂正した場合。
- 2) 本保証書及びレシートが無い場合。
- 3) ユーザー様が直接弊社に持ち込んだ場合。
- 4) 弊社にて取り扱い不備によるものと判断させて頂いた場合。
- 5) 不当な改造や修理によって生じた故障や損傷がある場合。
- 6) 他の機器が原因で本製品に故障が生じた場合。
- 7) 購入後の経年変化及び消耗品の交換

2.注意事項

- 1) 本製品が原因で生じた付随的損傷（エンジントラブル、その他事故）や自動車が使用出来なかった事による損失（電話代、レンタカー代、休業保証、商業損失）等については、一切の保証は致しかねます。
- 2) 本保証書は再発行致しません。

定期的に干渉や緩みが無いか、各部の点検や増し締めを行ってください。

開発・製造・発売元 株式会社ブリッツ
 所在地 〒202-0023 東京都西東京市新町 4-7-6
 連絡先 0422-60-2277

取扱説明書番号 26126003

初版作製年月日 2010.10.1

BLITZ