

**SUPER SOUND**  
**BLOW OFF VALVE** **BR**  
BLOW RESPONSE

**取 扱 説 明 書**

**BL⚡TZ**

本製品を安全にお使いいただくために  
守っていただきたい事項を示しています。

ご使用の前に必ずお読み下さい。

**BL⚡TZ**

# ご使用前に必ずお読み下さい。

安全にご使用いただくために

■弊社の「取扱説明書」には、あなたや他の人々への危害や財産への損害を未然に防ぎ、本製品を安全にお使いいただく為に、守って頂きたい事項を示しています。その表示とマークの意味は次のようになっています。内容を良く理解してから本文をお読みください。

本文中のマークの説明

<b>危険</b>	この表示を無視して誤った取り扱いをすると、人が死亡または重傷を負うことに至る切迫した危険状況を示します。
<b>警告</b>	この表示を無視して誤った取り扱いをすると、人が死亡または重傷を負う可能性が想定される危険状況を示します。
<b>注意</b>	この表示を無視して誤った取り扱いをすると、人が軽傷または中程度の障害を負う可能性が想定される危険な状況及び、物質傷害の発生のみが想定される状況を示します。
<b>お願い</b>	この表示を無視して誤った取り扱いをすると、本製品の性能が発揮出来なかったり、故障する内容及び利用出来ない機能や事項などの内容を示します。(人身事故に関わらない特別な説明)

## 1.メンテナンスに関して

- 大気中の埃がブローオフ内のピストンに付着し、十分に機能しなくなる事があります。ブローオフ内部を点検する事をお勧めします。
- ピストンの動きに異常を感じた場合、オーバーホールの必要が有ります。この場合、ブローオフ本体上部のキャップを取り外し、弊社にて分解洗浄を行いますので、最寄の販売店へお持ちになり、作業をご依頼される事をお勧めします。
- 分解洗浄をご自分で行われる際には、六角レンチ等の工具が必要になります。また、キャップを外す際にブローオフ本体内部のスプリングの力により、キャップが飛び出しケガをする恐れがありますので、十分に気をつけて作業を行ってください。  
※ピストンとバルブを分解した場合、ナットにロックタイトを塗布して組み付けてください。  
※補修部品の単品販売も行っておりますが、車種により必要な部品が異なりますのでご注意ください。  
(ピストンの組み付けが正しく行われないと、その後の動作に支障をきたしますのでご注意ください。)

## 2.ファンネルに関して

- BRファンネル自体にネジ加工がされています。向かって左方向へ回すとファンネルを外すことができ、付属もしくはオプションパーツのリターンパイプへ交換することができます。  
※取付けの際には必ずOリングを挟んでください。
- リターンパイプを装着した場合、開放音は聞こえなくなります。

## 3.作動音に関して

- 同一車種への装着であっても、作動環境(走行状況、車両誤差など)により音量や作動回転数に違いが生じる場合がありますので、ご了承ください。

製品に関するお問い合わせは、お電話またはFAXにて下記宛にお願いいたします。

□連絡先：ブリッツサポートセンター  
□所在地：東京都西東京市新町4-7-6

□TEL：0422-60-2277  
□FAX：0422-60-0066

# 機能説明

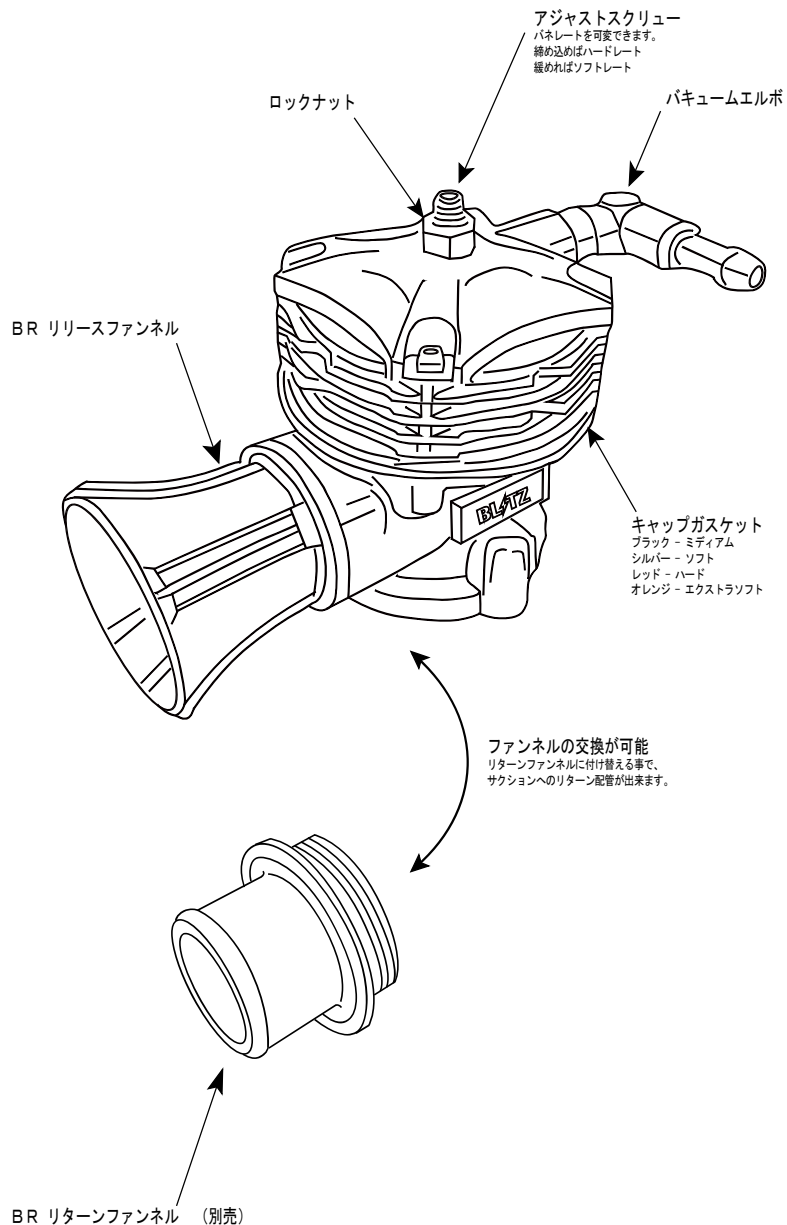

# ご使用前に必ずお読み下さい。

## 製品についてのご説明

- この製品は、装着方法によっては運輸省令に定める道路運送車両法に適合していません。公道での使用はしないでください。公道上で使用した場合には整備不良車運行で罰せられる事があります。
- この製品システム以外の製品装着や改造を行なった場合に発生する不具合に関して弊社は一切責任を負いませんので、詳細はその製品に備え付けの取扱説明書などをお読みください。
- お客様ご本人または第三者の方が、この製品及び付属品の誤った使用やその使用中に生じた故障、その他の不具合によって受けられた損害については、弊社は一切その責任を負いませんのであらかじめご了承ください。
- この製品及び付属品は、改良の為予告無く変更する事があります。
- この製品は、改造自動車に適合するものではありません。改造自動車に装着する場合は法令で定められた改造申請などの届出をして検査合格後にご使用ください。但し、その場合自動車が損害する事がありまして弊社は一切責任を負いませんのでご了承ください。
- ブローオフ装着後に、必ず過給圧の確認を行なってください。他の要因により過給圧があがってしまう車両があります。

## スーパーサウンドブローオフバルブ BR

スーパーサウンドブローオフバルブ BRは次のような機能・特徴を兼ね備えたレーシングブローオフバルブです。

- リップを多数設け、放熱性に優れた高品質アルミダイキャストボディ
- 一旦絞られた後に急激に広がるベンチュリ形状のファンネルを採用し、シャープで迫力のある開放音を実現
- ファンネル取付部をネジ形状とし、容易にファンネルの付け替えが可能
- ファンネルを付け替えることで大気放しせずサククションヘリターンさせることが可能
- ピストン部には人工衛星にも採用されているデフリックコーティングを使用し、レスポンスの向上及び、かじりを抑制
- バルブは軽量アルミビックバルブに特殊ラバーを組み合わせ、ハイブーストにも負けないシール性を確保

## 警告

自動車の部品交換は本来、整備の整った自動車整備工場等で専門の教育を受けた整備士が行なうべき危険な作業です。専門外のお客様が作業すると怪我や火傷の可能性があり危険です。必ず装着作業は専門工場などに依頼してください。

作業前及び使用の前に以下の事についてご確認ください

## 警告

自動車の部品交換は本来整備の整った自動車整備工場等で専門の教育を受けた整備士が行なうべき危険な作業です。専門外のお客様が作業すると怪我や火傷の可能性があり危険です。

## 警告

### 一酸化炭素中毒防止

エンジンをアイドリングしたまま休憩や仮眠をすると排気ガスによる一酸化炭素中毒の危険があります。必ず、エンジンを停止してください。

排気ガスには有害な成分が含まれています。閉め切った車庫や倉庫の中などでエンジンを動かし続けると一酸化炭素中毒の危険があります。必ずエンジンを停止し換気もしてください

マフラーのテールパイプからは有害な排気ガスが排出されます。停車または駐車中に車の後ろに人がいたり、特に幼児やペットをおいてエンジンを動かし続けると一酸化炭素中毒の危険があります。必ずエンジンを停止してください。風向きにも注意してください。

## 警告

### 振れると火傷

エキゾーストマニホールド、ラジエーター、エンジン本体は特に高温になっていて触れると大火傷の恐れがあります。

エンジンが動いている時或いはエンジンを停止した後はエキゾーストマニホールド、ラジエーター、エンジン本体やマフラーは高温となっています。特に後端のテールパイプの部分は自動車の外に露出していて触れやすいので気をつけてください。触ると火傷の危険があります。

お子様には特に注意してください。またトランクから荷物を出し入れする際衣服がテールパイプに触れる焦げたり溶けたりすることがあります。停車、駐車する際は周囲に気をつけてください。と

## 警告

スーパーサウンドブローオフバルブBRの取り付けはエンジンルーム内の電気配線や水と空気の配管の近く作業をします。配線、配管類には傷を付けないように作業をしてください。配線や配管に傷を付けますと、ショートの原因となり、最悪の場合はエンジンの破損や車両の損害が考えられます。

ラジエーター、エンジン本体や排気関係の部品は大変熱いので触ると火傷します。必ず冷えてから作業してください。手の火傷を防ぐ為に作業用の手袋をしてください。

純正部品のボルトやナットが緩みにくいことがありますので、浸透性潤滑油を使用し適正な工具を使用して無理の無い作業を行なってください。特に手の怪我を防ぐ為に作業用の手袋を着用してください。

## 注意

弊社のスーパーサウンドブローオフバルブBRは耐久性を考慮して、厳選された材料を使用し厳重な社内品質管理の下に製造されていますが、自動車の使用条件が想定条件よりも悪いと耐久性が落ちたり異物を噛み込んでバルブが固着することがあります。定期的に点検を実施し十分に注意してご使用ください。

自動車の排気部品は高温になります。枯れ草などの燃えやすい物の上にエンジンを動かしたまま、または停止直後に停車や駐車すると火災の危険があります。必ず自動車の下に燃えやすい物が無いことを確認してください。

## 注意

エキゾーストマニホールドなどにオイル、フルードや洗浄用溶剤をこぼすと火災の恐れもあります。

弊社のエアクリナーやスーパーサウンドブローオフバルブBRを装着すると吸気効率が改善され、自動車の性能が向上することがあります。ブレーキの整備、制動能力を確認してから安全に運転してください

自動車の部品は正しい取り扱いをしても、使用状況で性能が劣化したり、製品が腐食することがあります。このような場合は、速やかに販売店に相談して頂き製品を交換してください。劣化した製品を放置するとエンジン破損や、火災の危険があると同時に、整備不良車運行で運転者が罰せられることがあります。

自動車の安全な整備はドライバーの法定責任です。定期点検整備は安全性をはかる上で必要不可欠です。日常の点検はもとより定期点検は必ず実施してください。

作業を行なう際は、必ず自動車作業専用のリフトを使用して安全に作業してください。やむを得ずガレージジャッキを使用する際は、リジッドラックを併用して行ってください。車載ジャッキでのさぎょうは絶対に行なわないでください。

作業をする際は、必ずバッテリーのマイナス端子を取り外してください。ショートによる電気部品の破損や素手での作業による感電の危険があり危険です。

# ご使用の前に必ずお読み下さい。

■スーパーサウンドブローオフBRは正しい使用法を守り、本来の性能が損なわれた場合には、速やかに交換してください。

■ご使用の際には、むやみに空ぶかしや長時間にわたるアイドリングはお止めください。消音能力低下や停滞した排気の熱害でエンジンルームの電装品等、補機部品が故障する事があります。

## 警告

弊社のエアクリナーやスーパーサウンドブローオフバルブBRを装着すると吸気効率が改善され自動車の性能が向上する事があります。ブレーキ整備を完璧にして自動車の制動能力を確認してから安全に運転してください。

塩分や湿気の多い場所での保管や放置は避けてください。機能低下や腐食の原因になります。不要になった自動車部品を破棄する場合は自動車整備工場や自動車部品解体業などの専門の方に相談してください。

# 作業の前に必ずお読みください。

## 警告

作業中の怪我・火傷に注意してください。装着作業は専門の整備工場などに依頼してください。

## お願い

作業の前に購入された製品が自動車と間違いなく適合するか車検証と製品の適合表を確認してください。

純正部品の取り外しは自動車メーカーの作業手順通り作業を行なってください。

純正品と弊社製品の作業手順が異なる場合があります。その場合は、本書に記載された作業手順を良く読んで、理解してから作業を行なってください。

## 警告

製品を装着前及び装着の際に、落としたり、強い衝撃を与えないでください。装着不良で吸入混合気が漏れたり故障の原因になる事がありますので注意してください。