

SUPER SOUND
BLOW OFF VALVE



Return Type

取 付 説 明 書

VEROSSA, CRESTA, SOARER
CHASER, MARK , MARK BLIT

JZX110, JZX100, JZZ30, JZX110W

BLITZ

この度は弊社商品をお買い上げ頂き、誠にありがとうございます。

お願い！！

この取り扱い説明書には製品を使用する際と自動車に装着する際の注意事項が詳しく記載されています。良よくお読みになって、正しくご使用ください。
本書は、いつでも取り出して読めるように車内に大切に保管しておいてください。

装着可能車両と製品の仕様

車 名：VEROSSA,CRESTA,SOARER,CHASER,MARK ,MARK BLIT
型 式：JZX110,JZX100,JZZ30,JZX110W
年 式：01/07-(JZX110,VEROSSA),96/09-(JZX100),96/08-01/04(JZZ30),
00/10-(JZX110,MARK),02/01-(JZX110W)
製品名称：スーパーサウンドブローオフバルブV D Return Type
製品番号：70246/70546

製品についてのご相談先

製品についてのお問合せ連絡は、お電話またはF A Xにて下記宛にお願い致します。











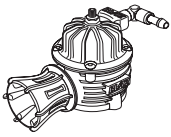



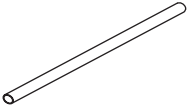
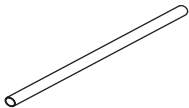

連絡先：ブリッツサポートセンター T E L : 0566-79-2200
所在地：愛知県安城市高棚町大道40-1 F A X : 0566-79-2070

初めに確認してください！

この製品は、表記リストの部品及び付属品で構成されています。不足品や不具合のある場合は販売店または弊社までご連絡ください。

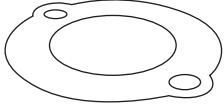
本製品を装着前に落としたり、装着時に無理な力を加えると装着不良で空気漏れや故障の原因になる場合がありますので十分注意してください。

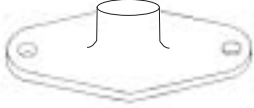
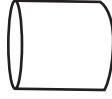
構成部品及び付属品リスト

<p>ブローオフ本体</p>  <p>1</p>	<p>アタッチメントパイプ</p>  <p>1</p>
<p>ステー</p>  <p>1</p>	<p>バイパスバルブプレート</p>  <p>1</p>
<p>ゴムホース 6 1200mm</p>  <p>1</p>	<p>ゴムホース 4 50mm</p>  <p>1</p>
<p>クランプ 28用</p>  <p>3</p>	<p>クランプ 6用</p>  <p>2</p>
<p>3WAY 4</p>  <p>1</p>	<p>キャップボルトM6</p>  <p>2</p>
<p>ゴムキャップ 4- 6変換用</p>  <p>1</p>	<p>ゴムキャップ 4</p>  <p>1</p>
<p>タイラップ150mm/100mm</p>  <p>6</p>	<p>ブローオフガスケット</p>  <p>1</p>
<p>リターンニップル 28 (Oリング付属)</p>  <p>1</p>	<p>リターンアタッチメントフランジ</p>  <p>1</p>
<p>ホース 28</p>  <p>1</p>	<p>ワッシャーM8</p>  <p>4</p>

作業の方へお願い！！

作業が終了しましたら、本取扱説明書は必ずお客様に返却してください。

作業に取り掛かる前に必ず下記の点を点検してください。

純正のホースやバンドなどの部品に、変形、ひび等の劣化が生じていたら純正品の新品に交換してください。

再使用する純正ガスケット類も十分に点検して、不具合のある場合は純正品の新品に交換してください。

警 告

作業中の怪我・火傷

装着作業は専門の整備工場などに依頼してください。

本文中の純正品とは自動車メーカーの標準装着品の意味です。

1．純正部品取り外し

図中 部のエアバイパスバルブを取り外してください。

(クランプは再使用します。)



2. キットパーツの取り付け（リリースタイプ）

- (1) 取り外した純正のエアバイパスバルブの代わりに付属のバイパスバルブプレートを取り付けてください。同時にステーをフランジと共に共締めしてください。（ガスケット、取り付けナットは純正品を再使用してください。）

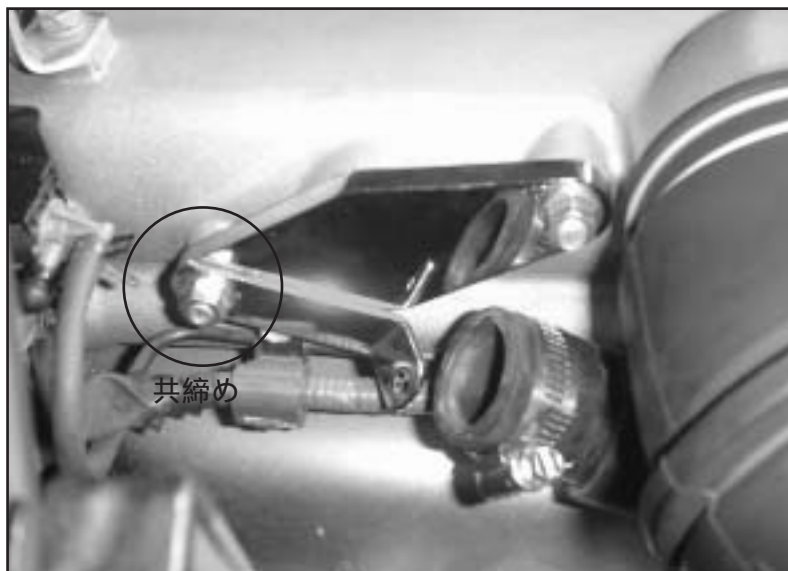

- (2) 図のようにアタッチメントパイプにガスケットブローオフ、ブローオフV D 本体をキャップボルトM6を使用して組みつけてください。

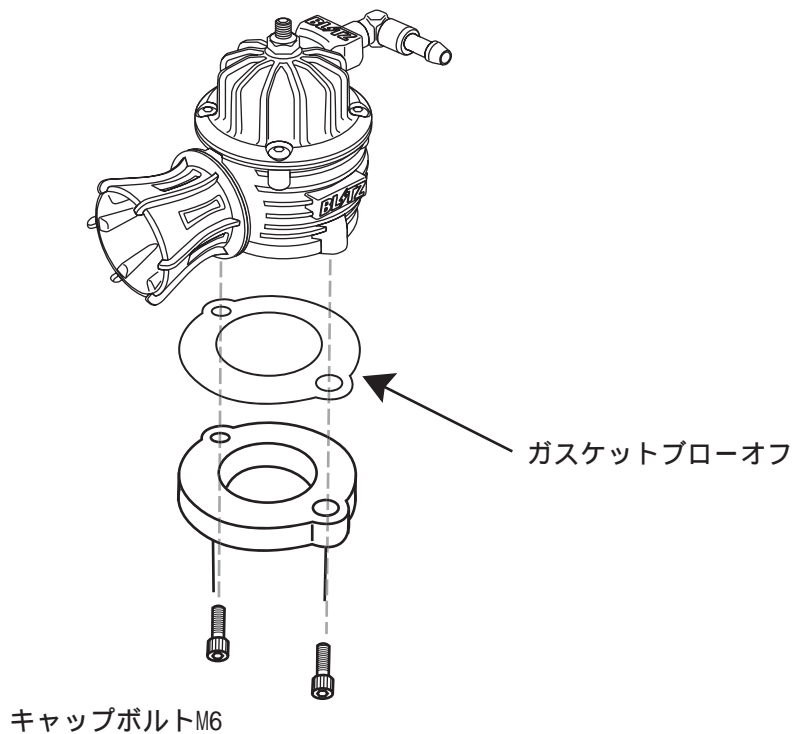

- (3) (2) で組み立てたブローオフVDを図のように純正のクランプを使用して車両へ取り付けてください。ステーとアタッチメントをキャップボルトM6で共締めします。



ブローオフVD本体が他の部分と干渉しないよう調整して取り付けてください。

- (4) 付図中 部のバキュームホースを抜き、ブローオフ本体バキュームニップル部へ図2のように配管してください。
(付属のクランプ 6用と100mmタイラップを使用して下さい。)

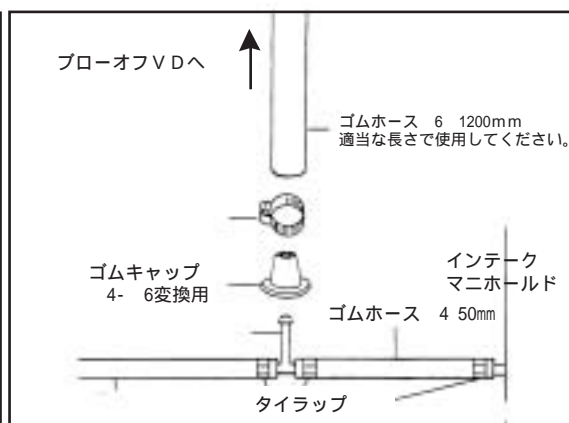

- (5) 純正のエアバイパスバルブから配管されていたソレノイドにゴムキャップ4で栓をしてください。
(6) 最後にブローオフVDに配管したゴムホース 6を付属のタイラップで固定してください。

3. リターンタイプへの変更

(1) ブローオフ本体を車両より取り外してください。

バイパスバルブプレート、ステーを取り外し、付属のリターンアタッチメントフランジへ付け替え純正のナットで締めてください。

フランジの厚みが薄い為、ナットを締める際、ナットがフランジまで届かない場合があります。その場合は、付属のワッシャーM8をフランジとナットの間挟んで調整してください。

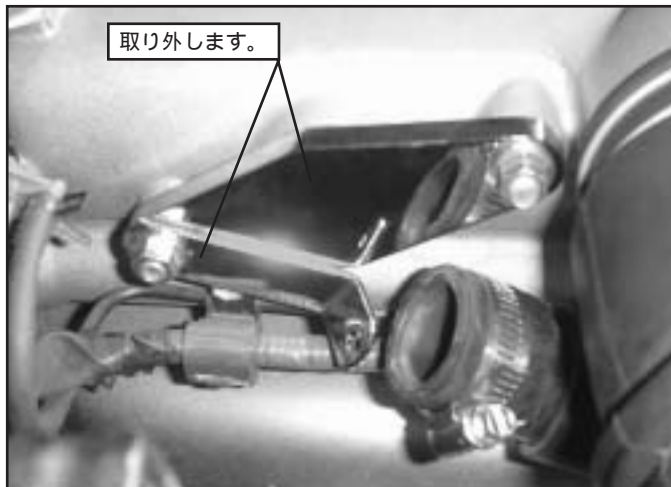

(2) ブローオフ本体のリリースファンネルを取り外し、付属のリターンファンネルへ付け替えてください。

(必ず、付属のOリングを本体とファンネルの間へ挟んでください。)

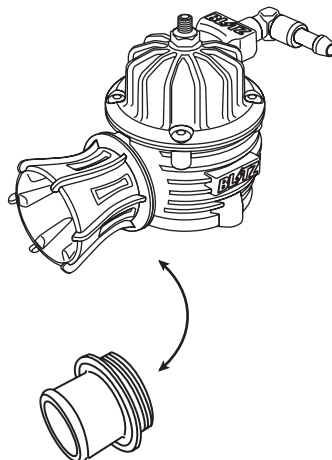

- (3) リターンファンネルを組み付けたブローオフ本体を車両へ取り付けてください。リターンアタッチメントフランジパイプ部とリターンファンネルが向き合うように取り付けてください。
- (4) 付属のホース 28とクランプ 28用を2個使用してリターンアタッチメントフランジとリターンファンネルを接続してください。

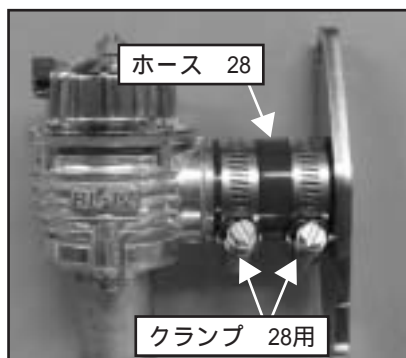

- (5) バキュームホースを接続し、作業は終了です。
各部に緩み、干渉が無いか確認を確認を行ってください。

4 . 装着状態の確認

全体の組み付けが完了したら、もう一度各部のクリアランスを確認してください。エンジンを始動して十分に暖気し、エンジン回転数を上げ、各部から空気漏れや異常がないか点検をしてください。

5 . アジャスト機能について

ブローオフ本体のアジャストスクリューを調整することが可能です。ブローオフ本体のロックナットを緩め、アジャストスクリューを締め込むことで調整が可能です。調整した後はロックナットを締めてください。アジャストスクリューは締め込むことで高ブーストに対応します。ブローオフが開いてエンジンがストールする場合は、アジャストスクリューを締め込んでください。

警 告

アジャストの調整が不十分な場合は、エンジンがストールし、走行中の場合ハンドルが重くなり、ステアリングが切れなくなります。安全確認を十分に行って走行してください。

BLITZ

製造・販売元
所在地
取扱説明書番号

株式会社ブリッツ
〒446-0053 愛知県安城市高棚町大道40-1
70246-002