

***SUPER SOUND***  
***BLOWOFF VALVE***



***Return Type***

**取 付 説 明 書**

WAGON R

MH21S, MH22S

**BLATZ**

この度は弊社商品をお買い上げ頂き、誠にありがとうございます。

お願い！！

この取り扱い説明書には製品を使用する際と自動車に装着する際の注意事項が詳しく記載されています。良よくお読みになって、正しくご使用ください。  
本書は、いつでも取り出して読めるように車内に大切に保管しておいてください。

#### 装着可能車両と製品の仕様

車 名：WAGON R  
型 式：MH21S, MH22S  
年 式：03/09-07/05 (MH21S), 07/02- (MH22S)  
製品名称：スーパーサウンドブローオフバルブV D Return Type  
製品番号：70269/70569

#### 製品についてのご相談先

製品についてのお問合せ連絡は、お電話またはF A Xにて下記宛にお願い致します。

連絡先：ブリッツサポートセンター      T E L : 0566-79-2200  
所在地：愛知県安城市高棚町大道40-1      F A X : 0566-79-2070











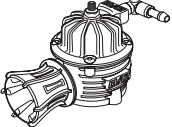

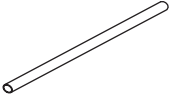

#### 初めに確認してください！

この製品は、表記リストの部品及び付属品で構成されています。不足品や不具合のある場合は販売店または弊社までご連絡ください。

本製品を装着前に落としたり、装着時に無理な力を加えると装着不良で空気漏れや故障の原因になる場合がありますので十分注意してください。

図中の写真はブローオフバルブD Dの取付例ですが、ブローオフバルブV Dにおいても取付方法は同様です。

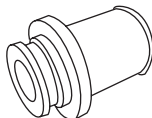
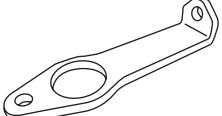
# 構成部品及び付属品リスト

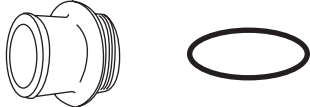
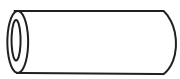
<p>ブローオフ本体</p>  <p>1</p>	<p>アタッチメントパイプ</p>  <p>1</p>
<p>ステーブローオフ</p>  <p>1</p>	<p>プラグキャップ</p>  <p>1</p>
<p>ゴムホース 6 700mm</p>  <p>1</p>	<p>3WAY</p>  <p>1</p>
<p>クランプ 6用</p>  <p>2</p>	<p>クランプ 19用</p>  <p>3</p>
<p>キャップボルトM6×10</p>  <p>1</p>	<p>キャップボルトM6×14</p>  <p>3</p>
<p>タイラップ 100mm/200mm</p>  <p>4</p>	<p>ガスケットブローオフ</p>  <p>1</p>
<p>ゴムキャップ</p>  <p>1</p>	<p>フランジ(リターン)</p>  <p>1</p>
<p>ステー(リターン)</p>  <p>1</p>	<p>カラー(リターン)</p>  <p>1</p>
<p>リターンパイプ 22 (Oリング付属)</p>  <p>1</p>	<p>ホース 22</p>  <p>1</p>

## 組付作業手順

作業の方へお願い！！

作業が終了しましたら、本取扱説明書は必ずお客様に返却してください。

作業にとりかかる前に必ず下記項目を点検してください。

純正のホースやバンドなどの部品に変形、割れ、ひび等の劣化が生じていたら純正品の新品に交換してください。

再使用する純正品のガスケット類も十分に点検して、不具合のある場合は純正品の新品に交換してください。

### 警告

作業中の怪我・火傷

装着作業は専門の整備工場などに依頼してください。

本文中の純正品とは自動車メーカーの標準装着品の意味です。

### 1、ノーマルパーツ取り外し



(1) クリップを取り外し、フロントグリルを取り外す。

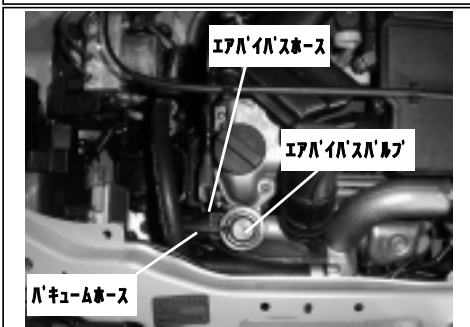

(2) 純正エアバイパスバルブからエアバイパスホース、バキュームホースを取り外す。

(3) 純正エアバイパスホースを取り外す。

### お願い

ホース及びクランプは無理矢理取り外さないで下さい。純正部品が破損する恐れがあります。

純正エアバイパスバルブにはOリングが取り付けられています。

Oリングは再使用しますので傷を付けないよう十分注意して取り外してください。

## 2、キットパーツの取り付け

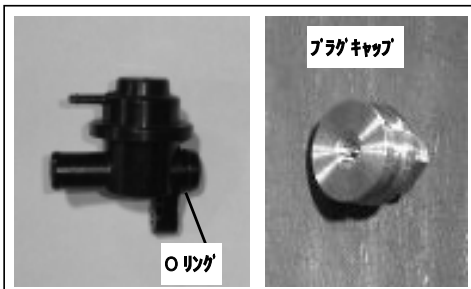

- (1) 純正エアバイパスバルブより O リングを取り外し、キット付属のプラグキャップに取り付ける。

**お願い** O リングを傷付けないよう十分注意して作業してください。

O リングに傷が付くとエア漏れの原因になります。

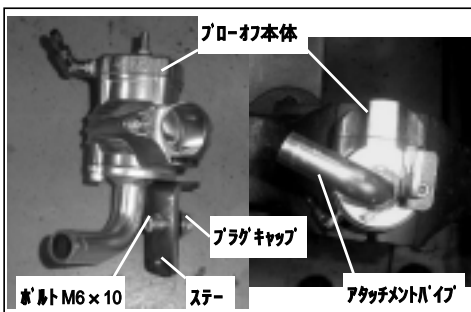

- (2) ブローオフ本体にアタッチメントパイプ、ステー、プラグキャップを図のように取り付ける。

ステーとプラグキャップ部分にボルト M6 × 10を使用し、ブローオフ本体とアタッチメントパイプ部分にボルトM6 × 14を使用します。ステーはブローオフ本体と水平になるように取り付けしてください。

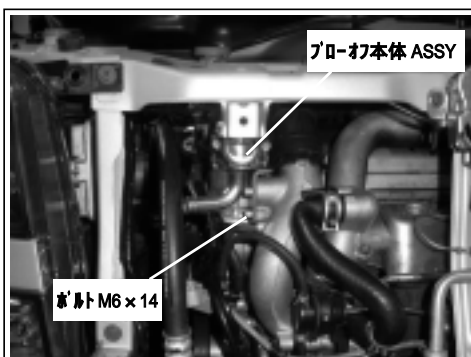

- (3) 組み立てたブローオフ ASSY をエンジンに取り付ける。

ボルトM6 × 14を使用して取り付けしてください。

**お願い** 取り付ける際に O リングを傷付けないようオイル等を塗布してください。

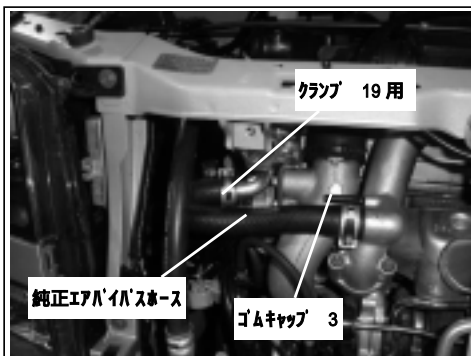

- (4) 純正エアバイパスホースをアタッチメントパイプに差し込む。

図は純正クランプで取り付けしていますが、付属のクランプ 19用で取り付けしてください。

- (5) バキュームホースを取り外し、付属のゴムキャップ 3を取り付ける。

付属のタイラップで抜け止めをしてください。バキュームホースはソレノイドバルブに配管されています。

カブラーを取り外し、ソレノイドバルブをエンジンより取り外してください。

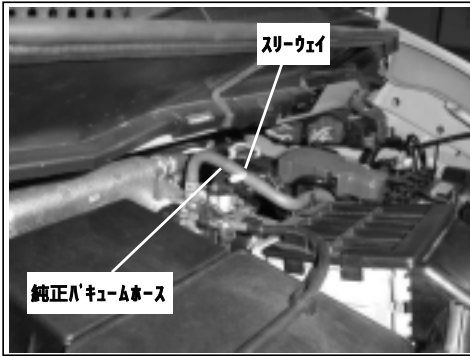

- (6) 図の純正バキュームホースに付属のスリーブを取り付ける。  
付属のタイラップで抜け止めをしてください。

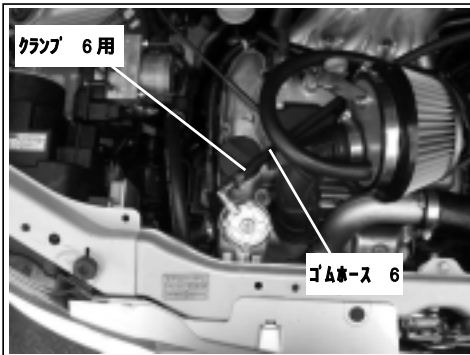

- (7) 付属のゴムホース 6を図のように配管する。  
クランプ 6用を使用してください。

### 3. リターンタイプへの変更

- (1) ブローオフ本体 A S S Y を車両より取り外してください。
- (2) ブローオフ本体よりリリースファンネルを取り外してください。下図を参考にアタッチメントパイプとブローオフ本体の取り付け向きを変更してください。



- (3) ブローオフ本体へ付属のリターンニップル 28を取り付けてください。  
(付属のOリングをリターンパイプの溝へ挟んでください)

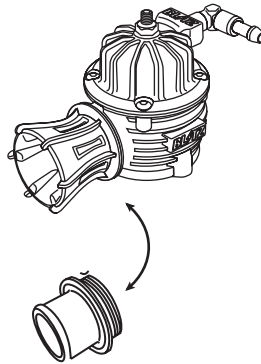

- (3) 純正エアバイパスバルブに付いていたOリングを付属のフランジ（リターン）へ取り付けてください。



- (4) フランジ(リターン)、ステー(リターン)、カラー(リターン)を下図を参考に車両へ取り付け、フランジ(リターン)へ付属のホース 22を挿し、クランプ 19用を使用して固定してください。

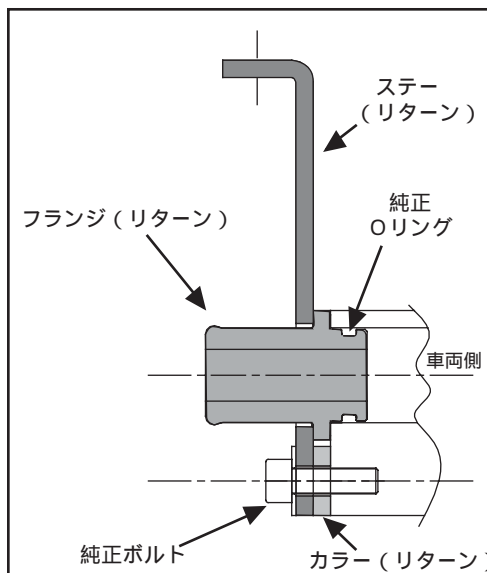

- (5) ブローオフ本体をステー(リターン)へ取り付けてください。  
取り付けは、付属のキャップボルトM6×14を使用してください。
- (6) アタッチメントパイプとフランジ(リターン)を付属のホース 22で接続してください。  
(ホースの接続は付属のクランプ 19用を使用してください。)

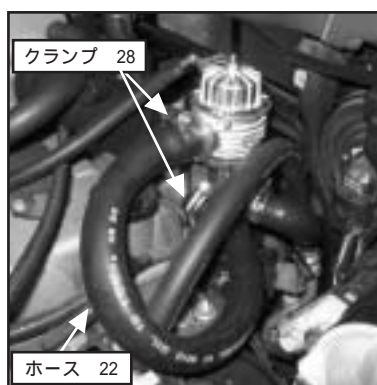

- (7) 以上で作業は終了です。  
各部に緩み、干渉等がないか確認を行なってください。



#### 4 . 装着状態の確認

全体の組み付けが完了したら、もう一度各部のクリアランスを確認してください。エンジンを始動して十分に暖気し、エンジン回転数を上げ、各部から空気漏れや異常がないか点検をしてください。

#### 5 . アジャスト機能について

ブローオフ本体のアジャストスクリューを調整することが可能です。ブローオフ本体のロックナットを緩め、アジャストスクリューを締め込むことで調整が可能です。調整した後はロックナットを締めてください。アジャストスクリューは締め込むことで高ブーストに対応します。ブローオフが開いてエンジンがストールする場合は、アジャストスクリューを締め込んでください。

### 警 告

アジャストの調整が不十分な場合は、エンジンがストールし、走行中の場合ハンドルが重くなり、ステアリングが切れなくなります。安全確認を十分に行って走行してください。

# **BLATZ**

製造・販売元 株式会社ブリッツ  
所在地 〒446-0053 愛知県安城市高棚町大道40-1  
取扱説明書番号 70269-002