

SUPER SOUND
BLOWOFF VALVE



Return Type

取 付 説 明 書

IMPREZA, EXIGA, FORESTER
LEGACY TOURING WAGON

GH8, YA5, SH5, BP5, BL5

BLATZ

この度は弊社商品をお買い上げ頂き、誠にありがとうございます。

お願い！！

この取り扱い説明書には製品を使用する際と自動車に装着する際の注意事項が詳しく記載されています。良よくお読みになって、正しくご使用ください。
本書は、いつでも取り出して読めるように車内に大切に保管しておいてください。

装着可能車両と製品の仕様

車 名：IMPREZA, EXIGA, FORESTER
LEGACY TOURING WAGON, LEGACY B4
型 式：GH8, YA5, SH5, BP5, BL5
年 式：07/06- (GH8), 08/06- (YA5), 07/12- (SH5), 03/05- (BP5, BL5)
製品名称：スーパーサウンドブローオフバルブ V D Return Type
製品番号：70287/70587

製品についてのご相談先

製品についてのお問合せ連絡は、お電話または F A X にて下記宛にお願い致します。





連絡先：ブリッツサポートセンター T E L : 0566-79-2200
所在地：愛知県安城市 F A X : 0566-79-2070

初めに確認してください！

この製品は、表記リストの部品及び付属品で構成されています。不足品や不具合のある場合は販売店または弊社までご連絡ください。

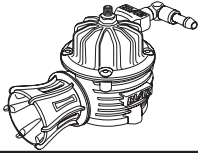
本製品を装着前に落としたり、装着時に無理な力を加えると装着不良で空気漏れや故障の原因になる場合がありますので十分注意してください。

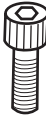
構成部品及び付属品リスト

ブローオフ本体		アタッチメント	
	1		1
ガスケットフランジ		ゴムキャップ 28用	
	1		1
クランプ 28		キャップボルトM6	
	2		2
タイラップ		ガスケットブローオフ	
	1		1
リターンファンネル 28 (Oリング付属)			
	1		

作業の方へお願い！！

作業が終了しましたら、本取扱説明書は必ずお客様に返却してください。

作業に取り掛かる前に必ず下記の点を点検してください。

純正のホースやバンドなどの部品に、変形、ひび等の劣化が生じていたら純正品の新品に交換してください。

再使用する純正ガスケット類も十分に点検して、不具合のある場合は純正品の新品に交換してください。

警 告

作業中の怪我・火傷

装着作業は専門の整備工場などに依頼してください。

本文中の純正品とは自動車メーカーの標準装着品の意味です。

1. 純正部品取り外し

(1) 純正インタークーラーを取り外します。

エンジンカバーを取り外し、エアバイパスパイプを切り離してください。
エアバイパスバルブのバキュームホースを切り離してください。

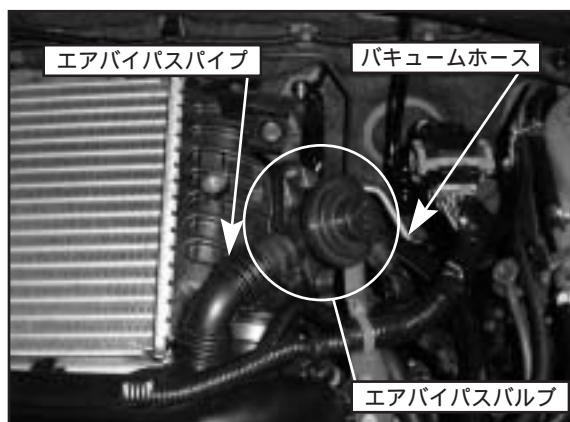

(2) 純正インタークーラーを取り外します。

インタークーラー左右のホースバンド緩め、コア固定ボルトを外し、インタークーラーを取り外してください。インタークーラーよりエアバイパスバルブを取り外してください。

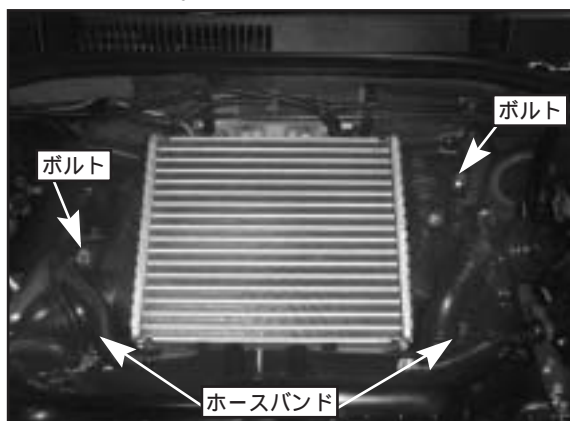

- (3) ボルト、クランプを取り外し、エアバイパスパイプを取り外してください。
また、取り外したサクション部へ付属のゴムキャップ 28用を取り付けてください。
(取付は、付属のクランプ 28用を使用してください。)

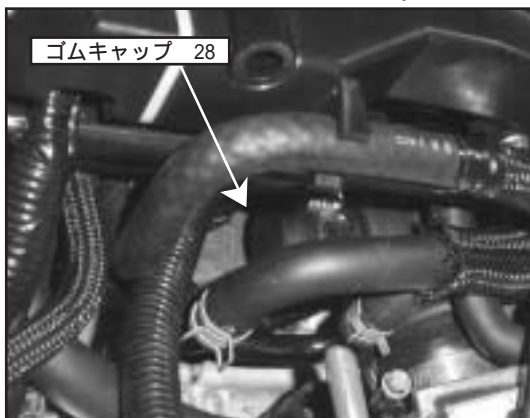
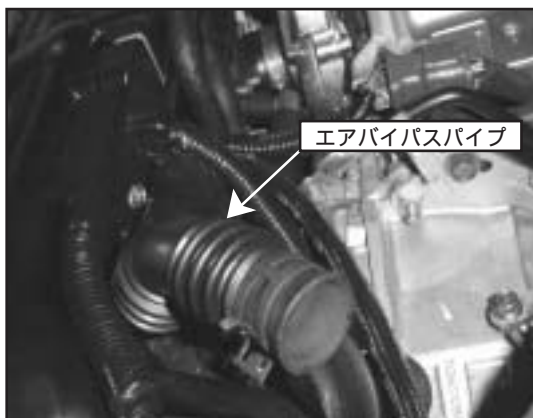

2. キットパーツの取り付け

- (1) 図のように、アタッチメントへブローオフ本体、ガスケットブローオフ、キャップボルトM6を使用して組み付けてください。

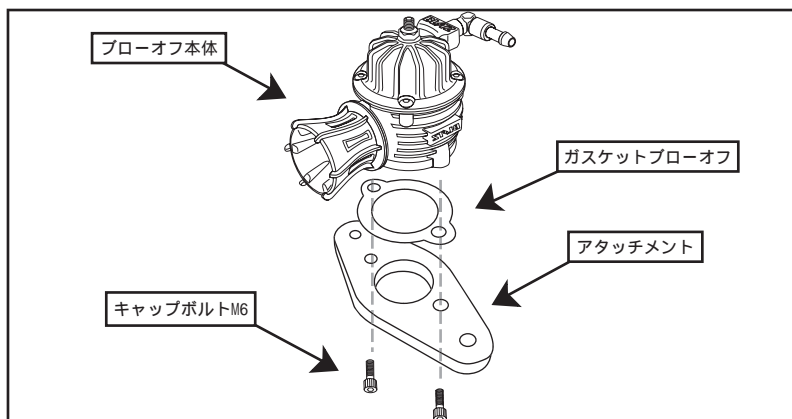

- (2) 組み付けたブローオフASSYをインタークーラーに純正ボルト使用して組み付けてください。
(付属のガスケットフランジを挟んで取り付けてください。)

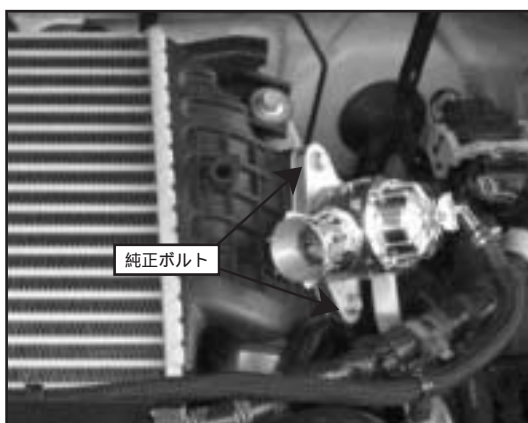

- (3) インタークーラーを取り外しと逆の手順で取り付けてください。
エアバイパスバルブに配管されていたバキュームホースをブローオフ本体の
バキュームニップルへ接続してください。
(バキュームホースは付属のタイラップで抜け止めをしてください。)

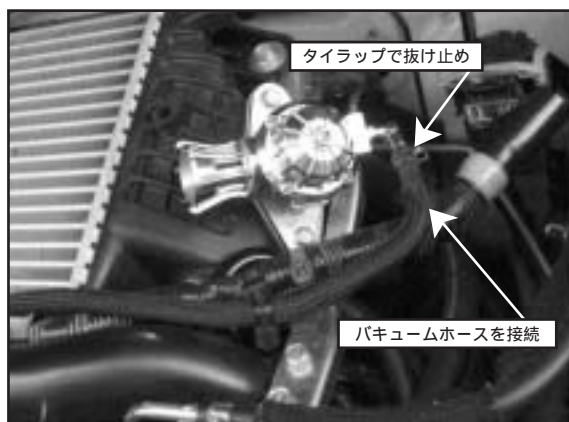

- (4) エンジンカバーを取り付ける場合は、ブローオフ本体に干渉する部分をカットしてください。

エンジンカバーを取り付けた際は、放出するエアでカバー裏の断熱材が溶けてしまう場合があります。断熱材を剥がすか、遮熱処理をするなどの対応が必要になる場合があります。



3. リターンタイプへの変更

- (1) ブローオフ本体よりリリースファンネルを取り外してください。
- (2) 付属のリターンファンネル 28をブローオフ本体へ付け替えてください。
(必ず、リターンファンネルの溝部分へ付属のOリングを挟んでください。)

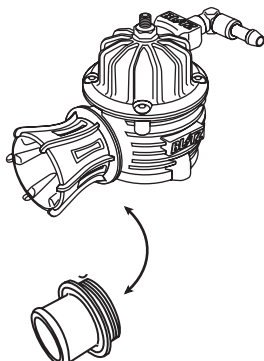

- (3) インタークーラーを取り外し、取り外していたエアバイパスパイプを車両へ戻してください。
- (4) エアバイパスパイプのバイパスバルブ側をブローオフ本体のリターンファンネルへ接続してください。
(取り付けは付属のクランプを使用してください)



- (5) 以上で作業は終了です。各部に緩み、干渉が無いか確認を行ってください。

4 . 装着状態の確認

全体の組み付けが完了したら、もう一度各部のクリアランスを確認してください。エンジンを始動して十分に暖気し、エンジン回転数を上げ、各部から空気漏れや異常がないか点検をしてください。

5 . アジャスト機能について

ブローオフ本体のアジャストスクリューを調整することが可能です。ブローオフ本体のロックナットを緩め、アジャストスクリューを締め込むことで調整が可能です。調整した後はロックナットを締めてください。アジャストスクリューは締め込むことで高ブーストに対応します。ブローオフが開いてエンジンがストールする場合は、アジャストスクリューを締め込んでください。

警 告

アジャストの調整が不十分な場合は、エンジンがストールし、走行中の場合ハンドルが重くなり、ステアリングが切れなくなります。安全確認を十分に行って走行してください。

BLITZ

製造・販売元
所在地
取扱説明書番号

株式会社ブリッツ
〒446-0053 愛知県安城市高棚町大道40-1
70287-002