

— 配管方法 (基本) —

アドバイス!

配管が長くなり過ぎると、応答遅れの原因となりハンチングやオーバーシュートが発生しやすくなります。また、純正のソレノイドバルブのコネクタを抜くと車両によってはエンジンチェックが点灯する場合があります。その場合はコネクタを抜かないでください。

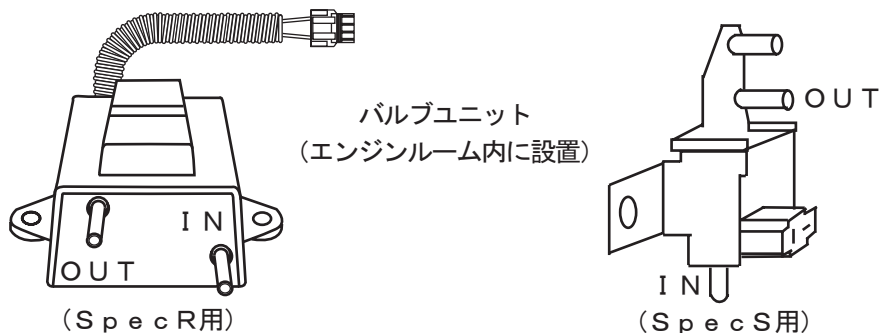

①アクチュエータタイプの場合 (シングルターボ基本)

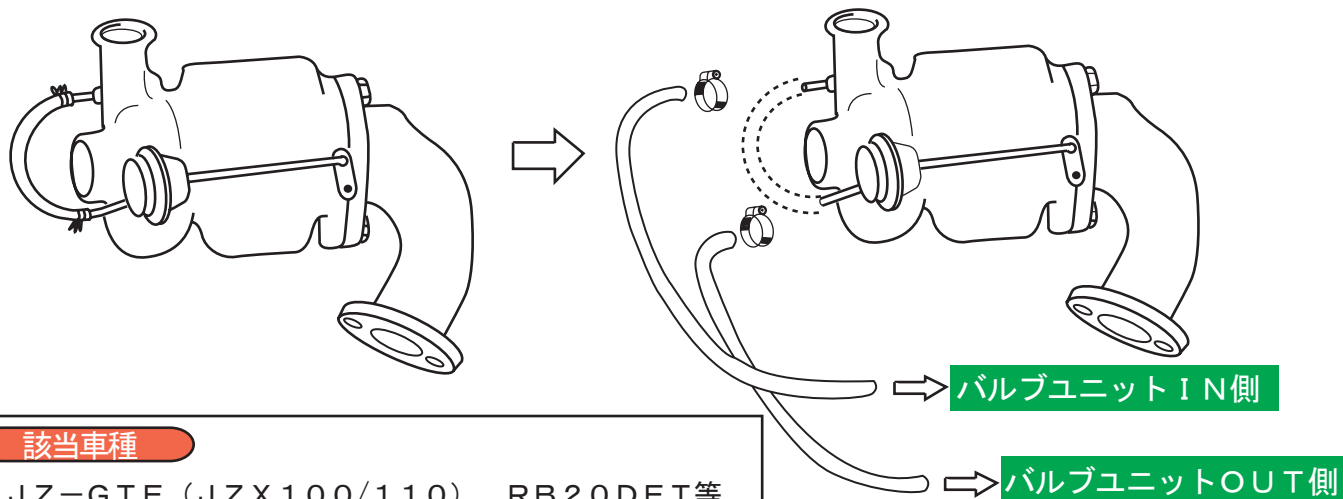

該当車種

1JZ-GTE (JZX100/110)、RB20DET等

②アクチュエータタイプの場合 (ツインターボ基本)

※取り付けには、別途ツインターボアダプターキット (品番14026 ¥3,150) が必要になります。

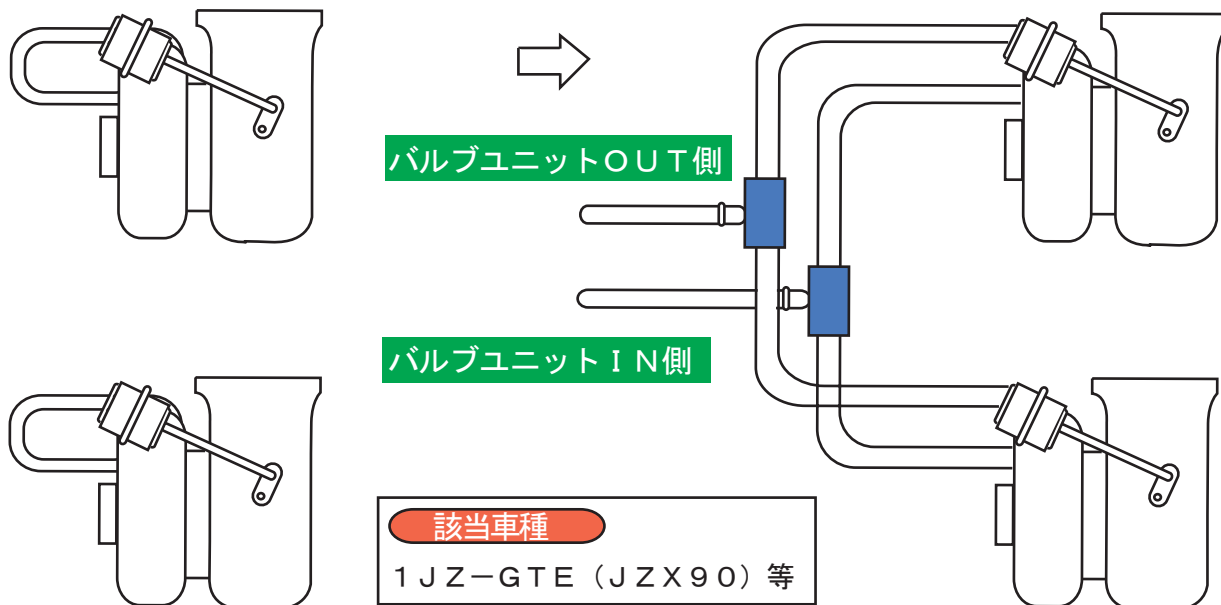

該当車種

1JZ-GTE (JZX90) 等

－ 配管方法（基本） －

③アクチュエータタイプの場合（純正ソレノイドコントロール方式）

※純正ソレノイドバルブコントロール方式の場合は、下記の図のようにソレノイドバルブに行く配管を外し、プラグを使用して栓をして下さい。又ソレノイドバルブからサクションパイプ側に戻してある場合はサクションパイプ側にも同様に栓をして下さい

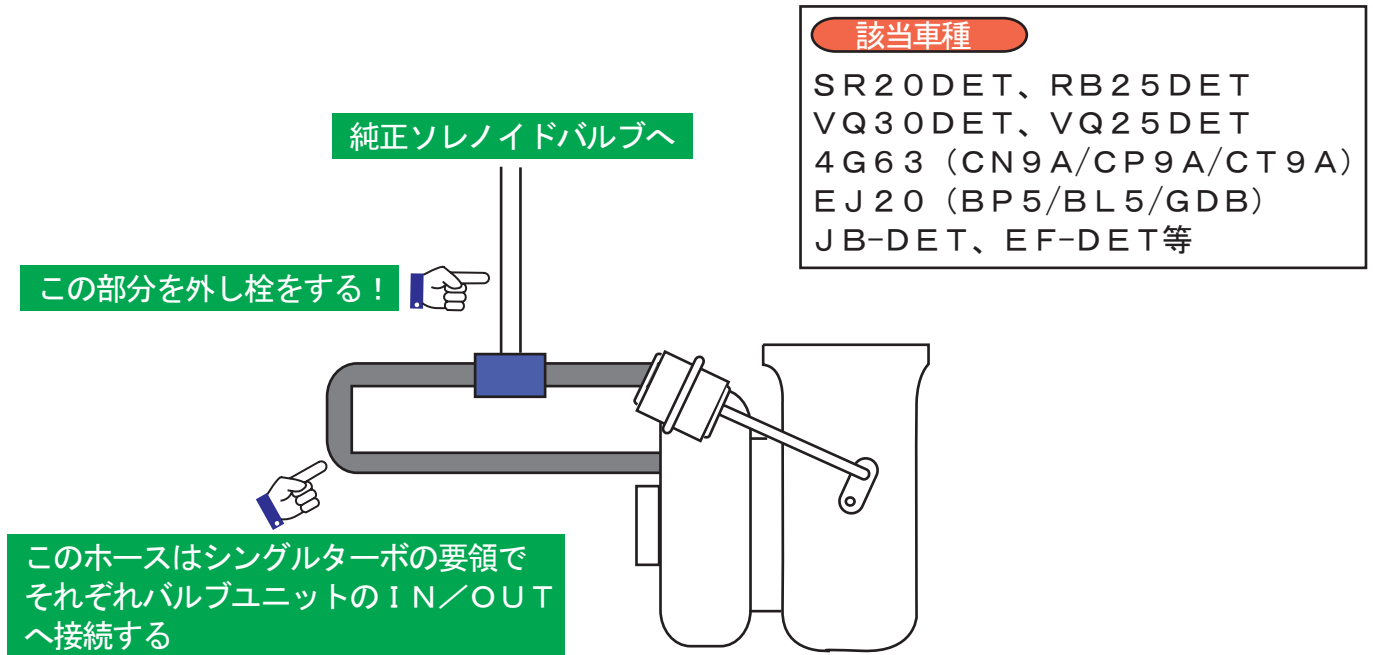

④アクチュエータタイプの場合（2モードコントロール方式）

※2モードコントロール方式の場合は、下記の図のように純正ソレノイドバルブに行く配管を外してアクチュエーター側、ソレノイド側それぞれ個別にプラグを使用して栓をして下さい。

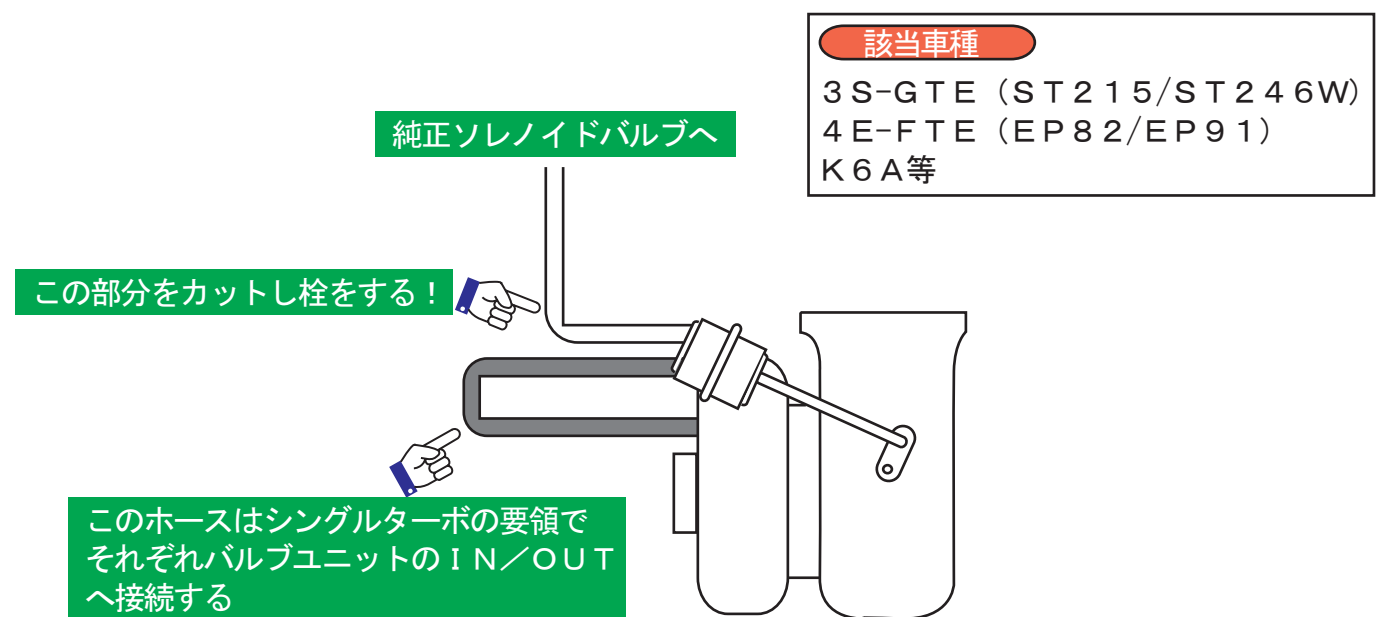

⑤ ウエストゲートタイプの場合

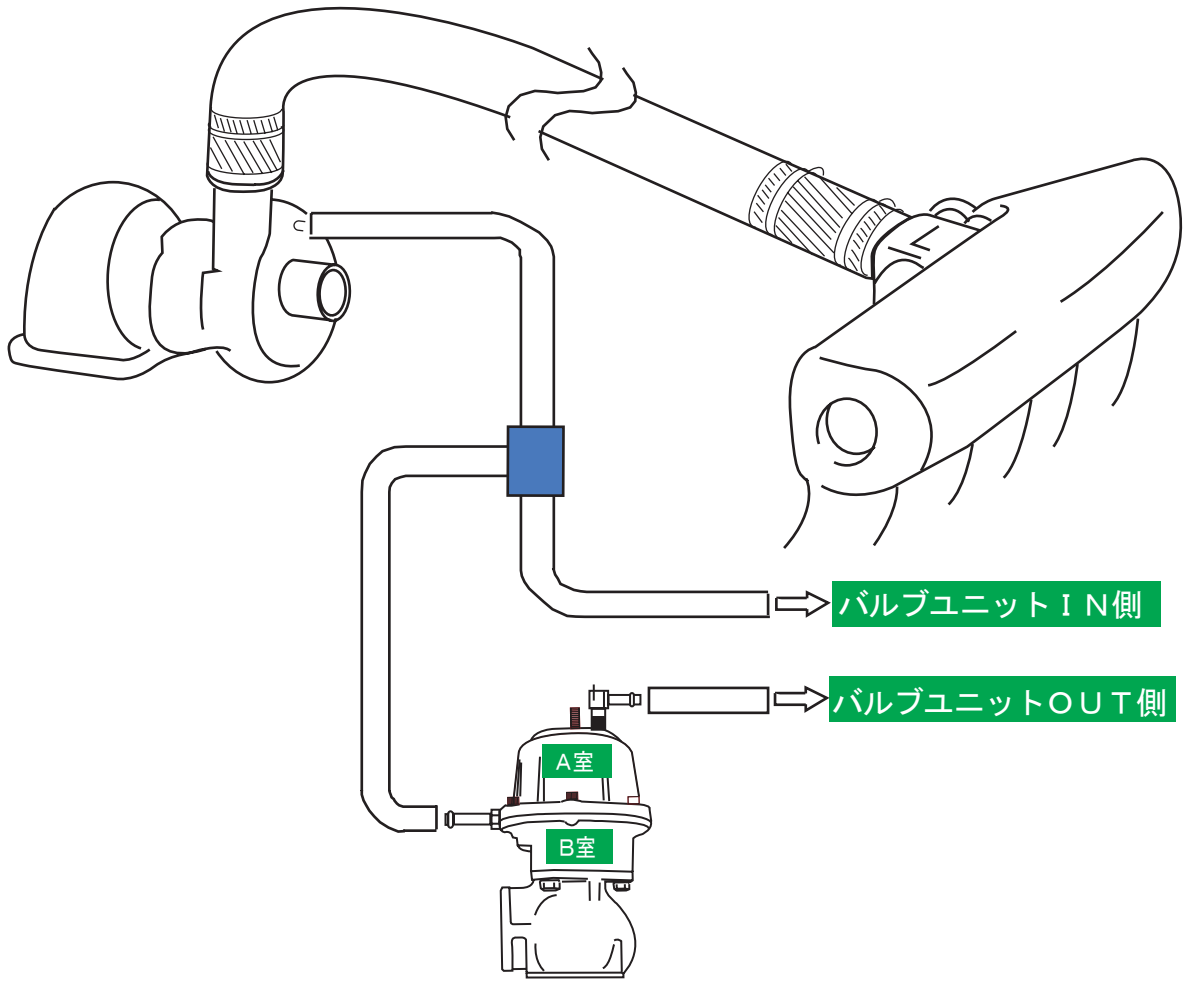

— 配管方法（車種別） —

■ 2 J Z - G T E

- ①基本配管方法④をご参照ください。
- ②車両フロント側プライマリーターボチャージャーのアクチュエーターから2本配管が出ています。
純正の過給圧コントロールソレノイドバルブに配管されている方をカットし栓をしてください。
- ③アクチュエーターからターボのコンプレッサーカバーに繋がるもう一方の配管を取り外しコンプレッサーからバルブユニットのIN側に配管し、アクチュエーターからバルブユニットのOUT側に配管してください。

※プライマリーターボチャージャー（サブ側）／セカンダリーターボチャージャー（メイン側）

■ R B 2 6 D E T T

- ①純正過給圧コントロールソレノイドバルブの2本の配管の内、下図IN側の配管を外し付属のホースでバルブユニットのIN側へ配管してください。もう一方のOUT側の配管は純正過給圧コントロールソレノイドバルブから外し、栓をしてください。
- ②2つのターボチャージャーのアクチュエーターの配管を外し、栓をしてください。
その後、それぞれのアクチュエーターから配管を引き直し、付属の3WAYで一つにまとめてバルブユニットのOUT側へ配管してください。

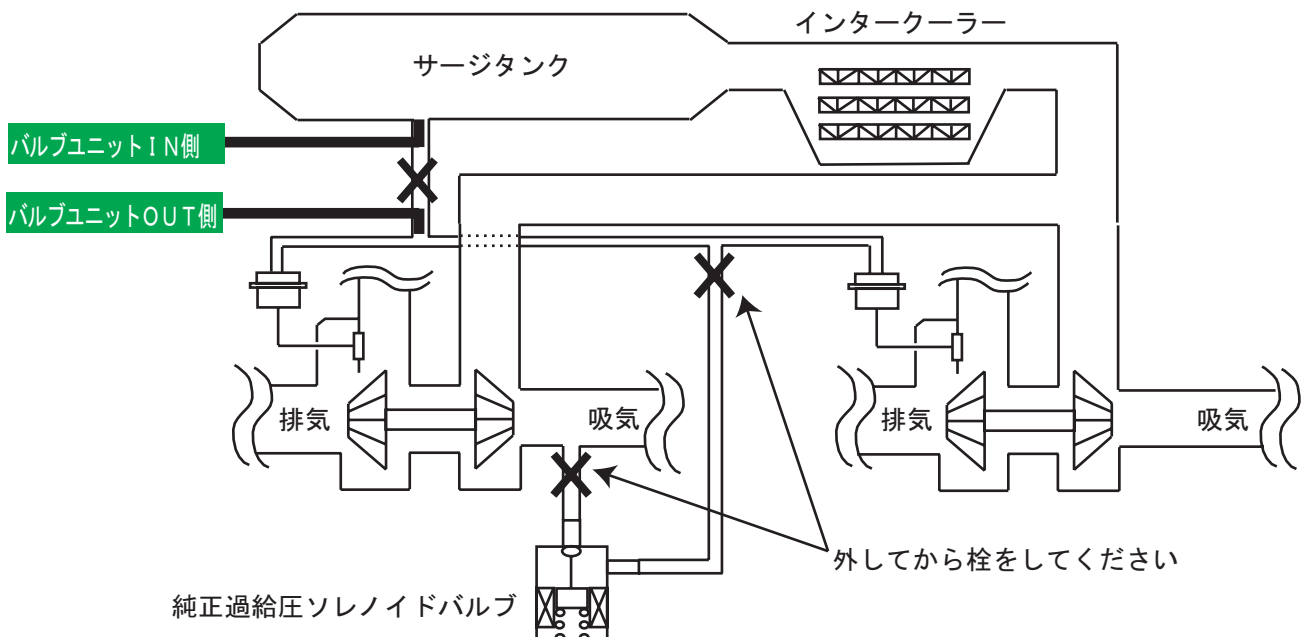
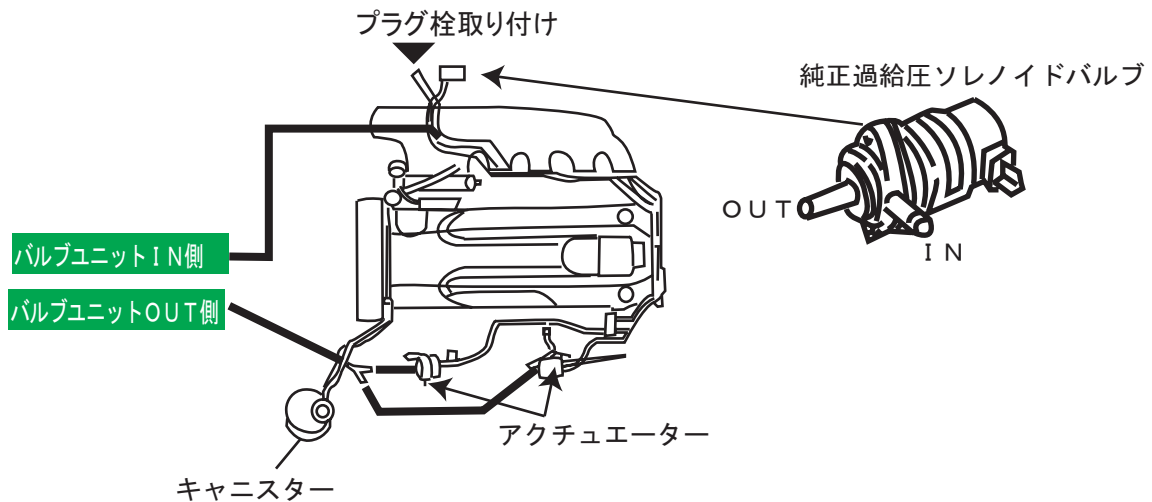

— 配管方法（車種別） —

■ V G 3 0 D E T T

- ①2つのターボチャージャーにそれぞれ付属しているアクチュエータ～コンプレッサーカバー間の配管を外して下さい。
- ②それぞれのアクチュエータから付属のホースを使用して配管を引き、スリーウェイを使用して1本にまとめてバルブユニットのOUT側へ配管して下さい。
- ③コンプレッサーカバー部から付属のホースを使用して配管を引き、スリーウェイを使用して1本にまとめてバルブユニットのIN側へ配管して下さい。
- ④それぞれの純正ソレノイドバルブにつながる配管に栓をしてください。

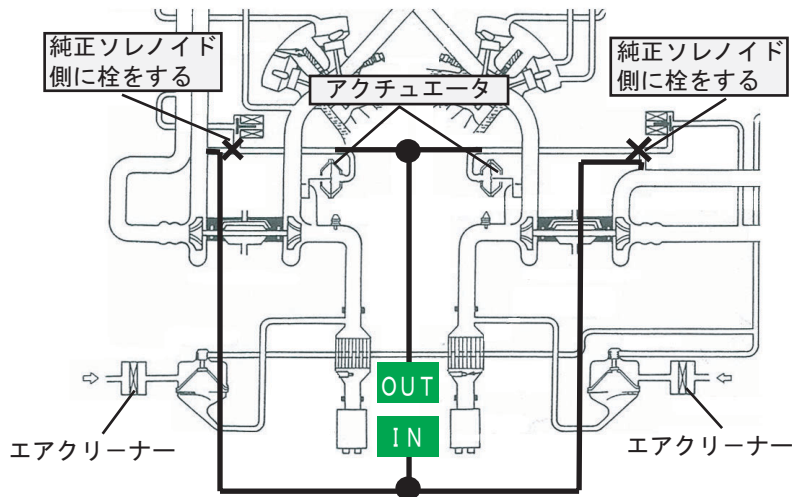

— 配管方法（車種別） —

■ 13B-REW (FD3S)

- ① 純正エアクリーナーBOXを取り外してください。
- ② 車両フロント側のプライマリーターボチャージャーの下に2つアクチュエーターが縦に並んでいます。
上側のウェストゲートコントロール用アクチュエーター（図中A）に2本の配管があり、まずコンプレッサーに繋がっている配管を外しコンプレッサーからバルブユニットのIN側へ、アクチュエーターからバルブユニットのOUT側へ配管してください。
- ③ 次にウェストゲートコントロールアクチュエーターから出ているもう一方の配管（ソレノイドバルブに繋がる配管）をカットして栓をしてください。

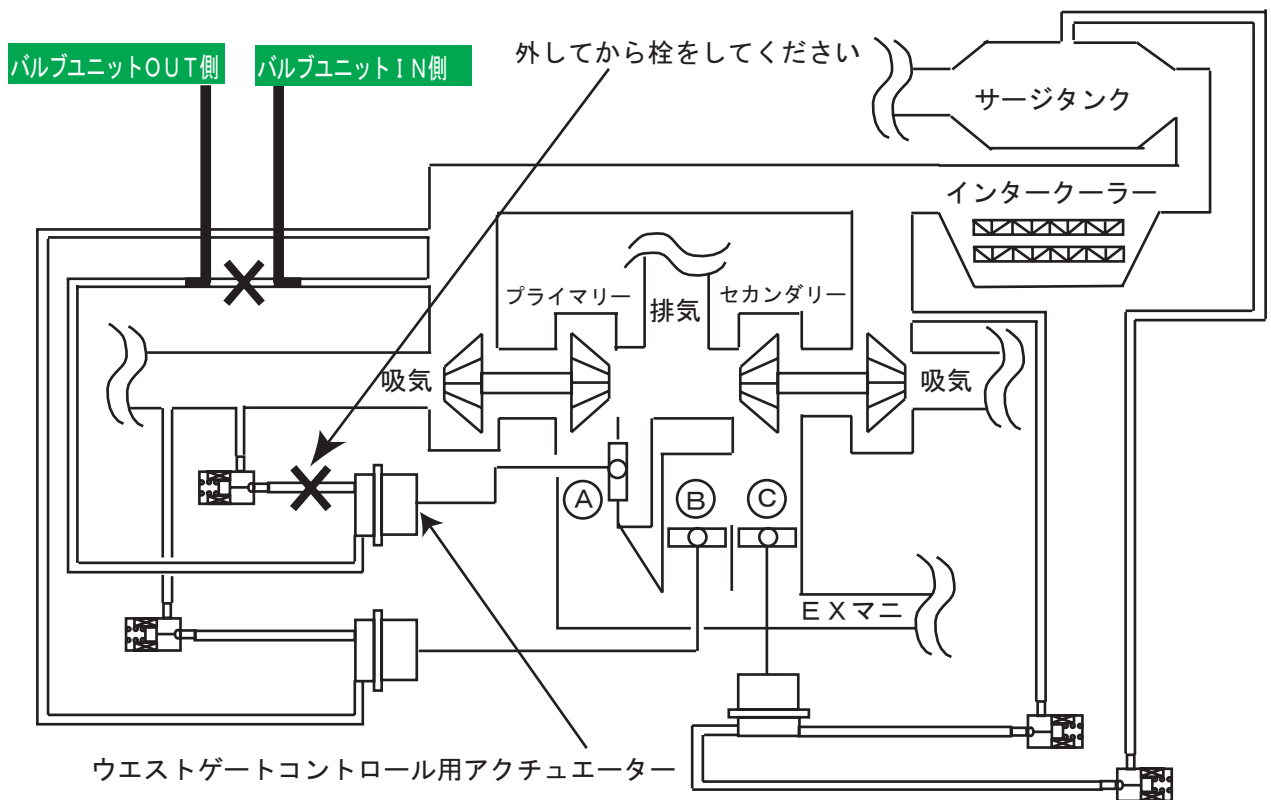
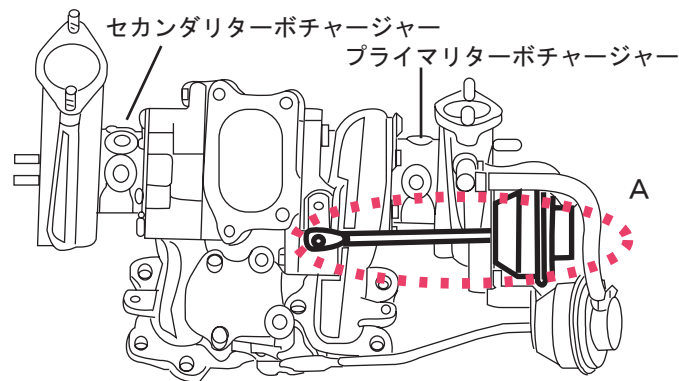

※バルブAは過給圧制御用、バルブBは中/高回転域で開き、バルブCは高回転域で開きます。

— 配管方法 (車種別) —

■ 3B20 (HA1W)

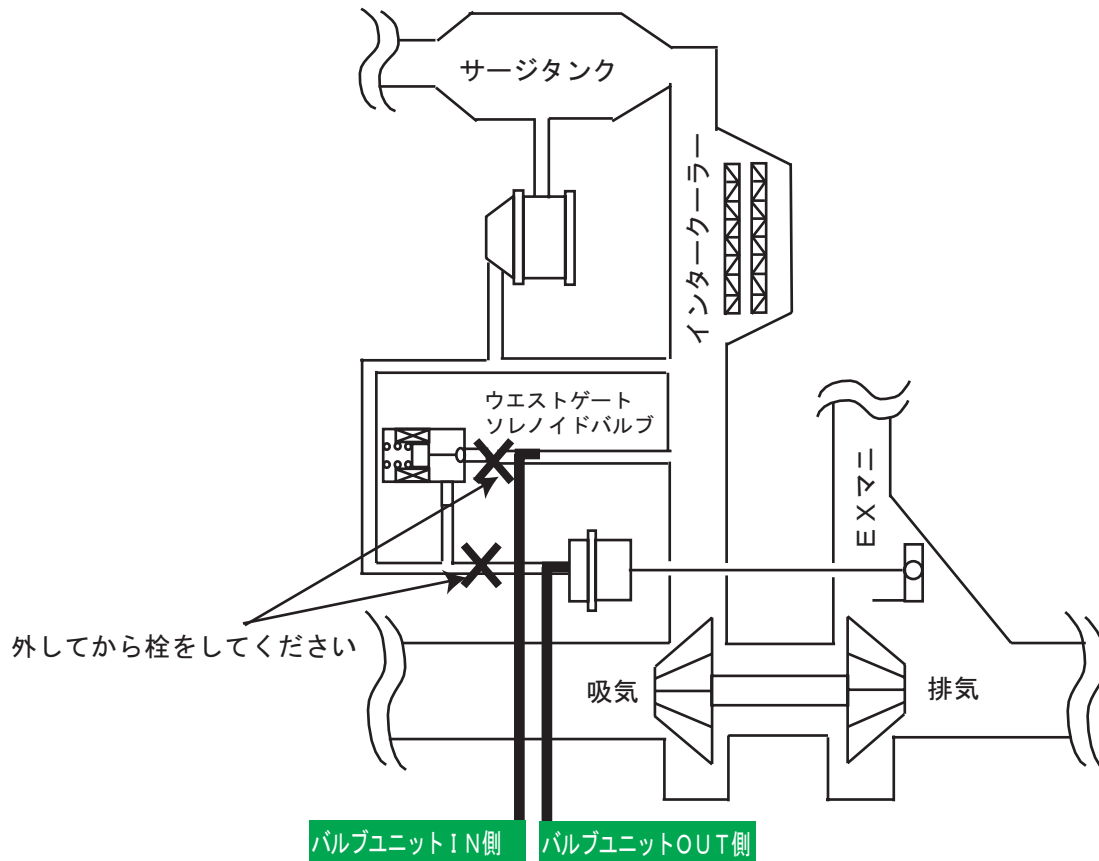

■ 3G83 (H82W)

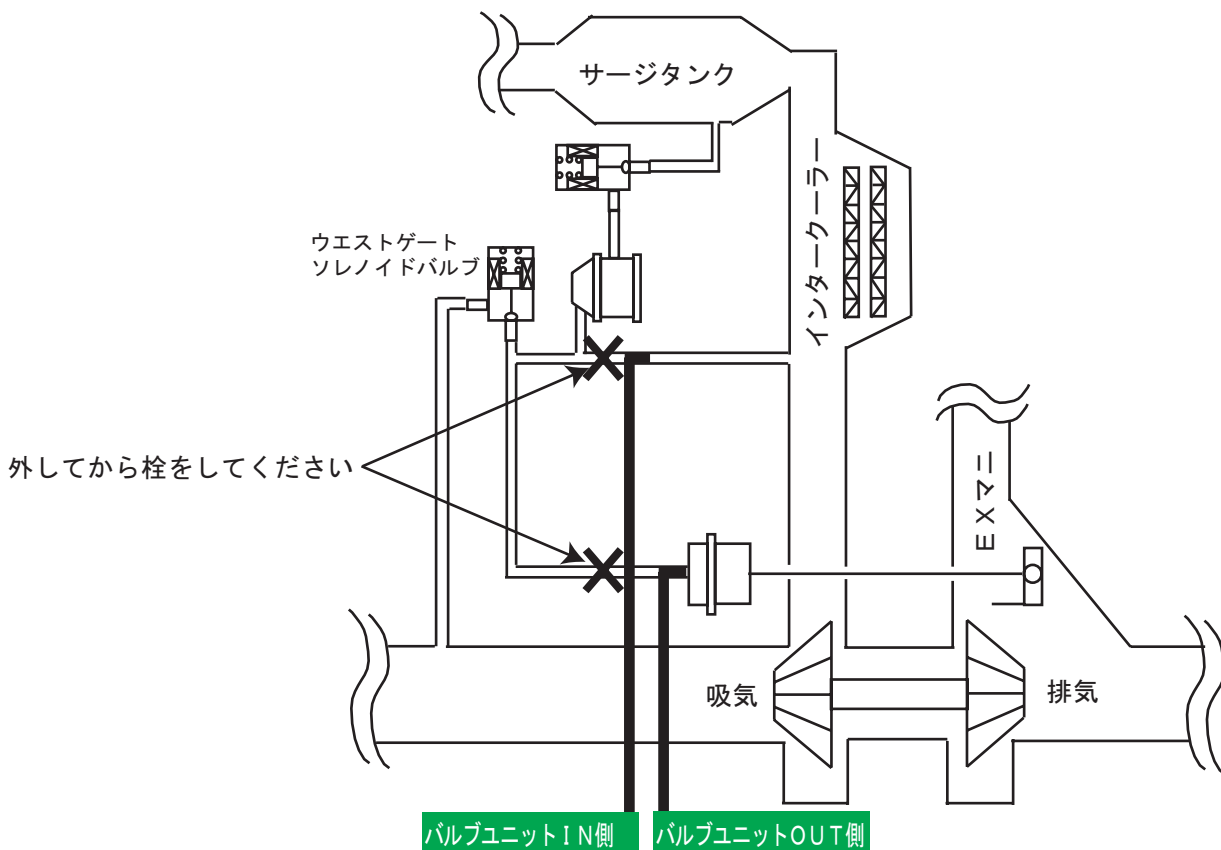

— 配管方法（車種別） —

■ E J 2 0（G C 8 / G F 8）

- ①車両右側ストラット脇の過給圧コントロールソレノイドバルブから3本の配管全てを抜き、それぞれプラグ等を使用して栓をしてください。
- ②ターボチャージャーのコンプレッサーからバルブユニットのIN側へ配管し、バルブユニットのOUT側からアクチュエーターに配管してください。

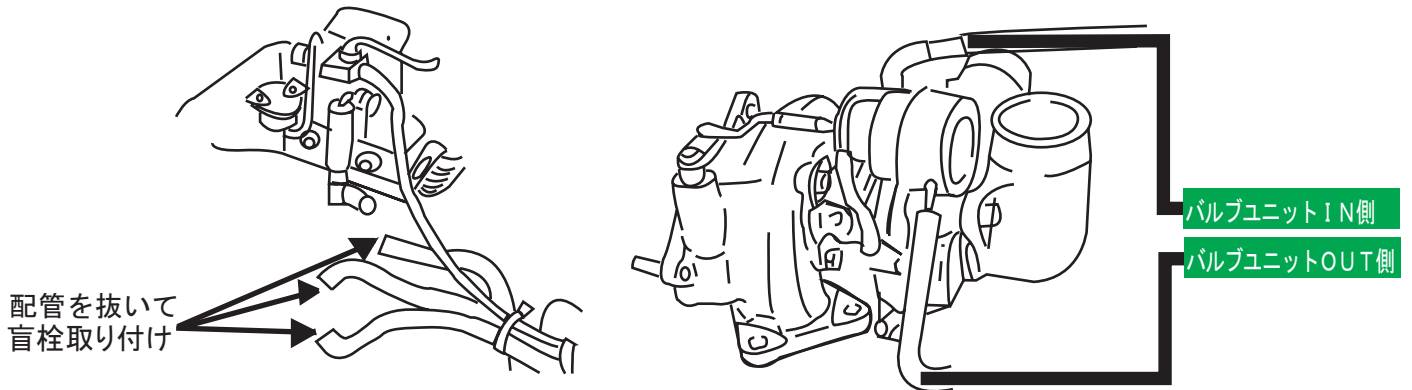

■ E J 2 0（B G 5 / B H 5）

- ①エンジン左側プライマリーターボチャージャーのコンプレッサーとアクチュエーターを繋ぐ配管を取り外してください。中間に過給圧コントロールソレノイドへの3WAYがありますが一緒に取り外してください。
- ②取り外した3WAYから出ている過給圧コントロールソレノイドに繋がる配管に栓をし、コンプレッサーからバルブユニットのIN側に、アクチュエーターからバルブユニットのOUT側に配管してください。

