

***INTER COOLER*** Chemical Shine **CSR**

“BLITZ” means the ability to progress, every performance parameter of the motor-car. Established in 1980 “BLITZ” has developed and evolved automotive.

**取 付 説 明 書**

**CBA-R35  
GT-R**

**BLITZ**

この度は弊社製品を御買い上げ頂き、誠にありがとうございます。

### お願い！！

- この取り扱い説明書には製品を使用する際と自動車に装着する際の注意事項が詳しく記載してあります。よくお読みになって、正しくご使用下さい。
- 本書は、いつでも取り出して読めるように車内に大切に保管しておいて下さい。

### 装着車輛可能車輛と製品の仕様

- 車 名：NISSAN GT-R
- 型 式：CBA-R35
- エンジン：VR38DETT
- 年 式：2007年12月～
- 製品名称：BLITZ INTER COOLER Chemical Shine R
- 製品番号：13129

### 製品についてのご相談先

製品についてのお問い合わせ連絡は、お電話またはFAXにて下記宛にお願いします。

- 連絡先：(株)ブリッツ
- TEL：0422-60-2277
- 住 所：東京都西東京市新町4-7-6
- FAX：0422-60-0066

### はじめに確認して下さい！

- この製品は、表記リストの部品及び付属品で構成されています。不足品や不具合のある場合は販売店または弊社までご連絡下さい。
- 本製品を装着前に落としたり、装着時に無理な力を加えると装着不良で空気漏れや故障の原因になる場合がありますので十分に注意して下さい。

### 重要事項の確認



- 本製品はノーマル車輛を基準に製作されています。社外品（純正品以外）のパーツ（パイピングKIT、ブローオフバルブ、オイルクーラー等）を装着されていたり、事故歴のある車輛の場合は本KITの装着ができない場合があります。
- 本製品を装着するにはバンパー等の加工作業が必要です。また、加工の際には必ず保護メガネ・軍手等の保護具を使用して安全に作業をおこなってください。
- 本製品の装着には、専門知識と加工技術、及び特殊工具が必要です。
- 本製品を装着すると、車輛によりブースト圧の調整及び燃料セッティングが必要になる場合があります。
- 作業中に車が動きだしたりしない様に平坦な場所でパーキングブレーキ等をかけて確実に停止させて下さい。また、エンジンが完全に冷えてから作業を開始して下さい。
- 作業はメーカーの発行する整備手順要領書を基本におこなってください。
- 装着後は日頃のメンテナンスを十分に行い、各部の緩み等をチェックし増し締めを行って下さい。
- 表記車種以外の車に取り付ける際の加工については、当社は一切責任を負いません。
- 取扱説明書は作業終了後も紛失しないように大切に保管して下さい。
- 一般公道での走行は、道路運送車輛法を守って走行してください。

### 取り付け作業の方へ注意

- 品質には万全を期しております、KIT内アルミパイピングの中にバフ等の研磨剤が付着している事が稀にあります。パイプ取り付けの際には、事前に点検・洗浄を行って下さい。

取り付け後メーカーの保障問題につきましては、  
弊社では一切の責任を負いかねますのでご了承ください。

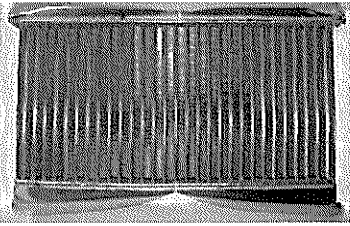
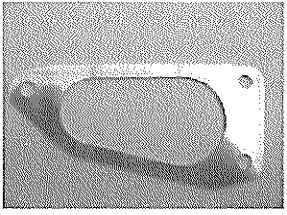
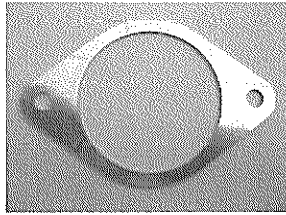
□ 構成品及びパーツリスト □

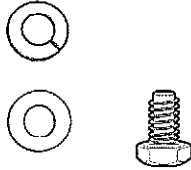
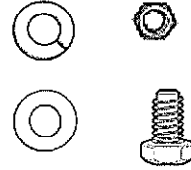
■ パーツリスト ■					
インタークーラー ASSY		OUT ガスケット		IN ガスケット	
	1		2		2
アルミスぺーサー 5t		ボルト 8×25		ボルト 4×20	
	2		20		4

## GTR I/C KIT 組み付け手順

作業者の方に お願い！  
□ 本取扱説明書は 作業が完了したら、お客様に返却して下さい。 □

### ■ ノーマルパーツ取り外し ■

1. バッテリーマイナス（-）端子を外して下さい。

2. フロントフェンダープロテクター  
（インナーフェンダー）フロント側を  
左右両方 外して下さい。

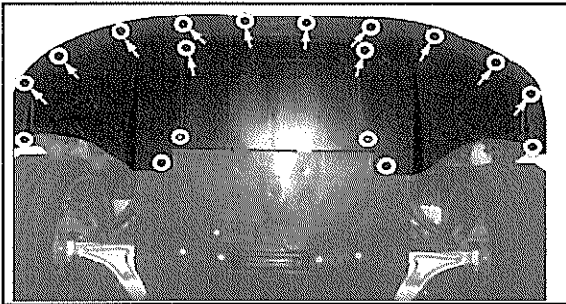

3. エンジンアンダーカバーのキャップを外し、  
ボルト・クリップを外して、フロントリップ  
スポイラー 一体エンジンアンダーカバーを  
外して下さい。

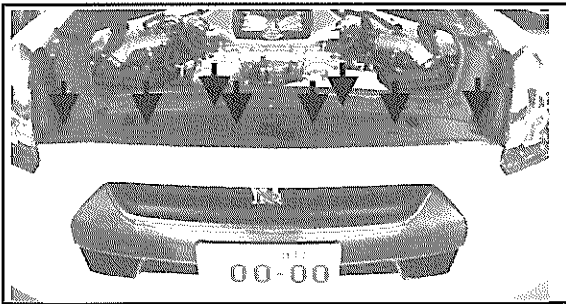

4. 8個のクリップを取り外し、ラジエターカバー  
を外して下さい。

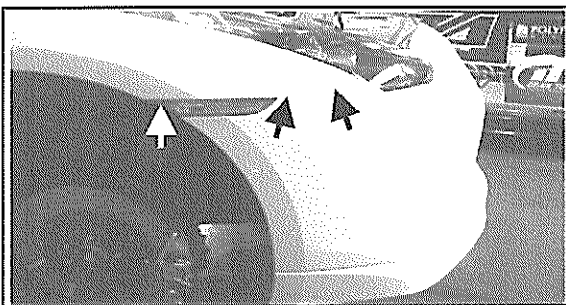

5. フロントバンパ取付けクリップ・タッピング  
スクリューをはずして下さい。

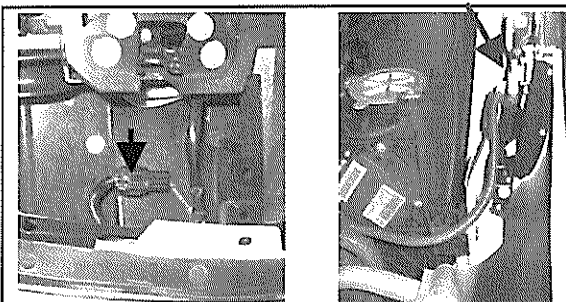

6. 左右のフロントターンシグナルランプ及び、  
エアバックセンサーの配線コネクターを  
外して下さい。

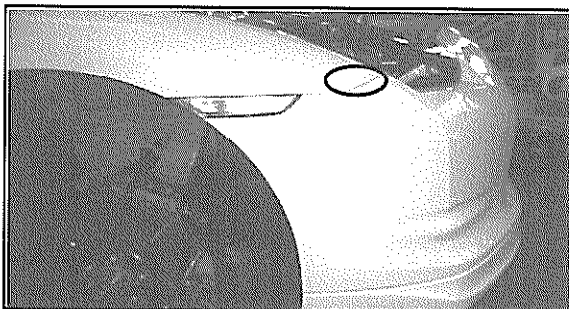

7. バンパ内側のフロントフェンダー先端部、バンパステイフナーかん合のグロメットに引っ掛からない様、フロントバンパ後側を少し引き下げながら、外側に引きフロントバンパーフェイスを外して下さい。

※外れにくい場合 バンパステイフナーを取り外して下さい。

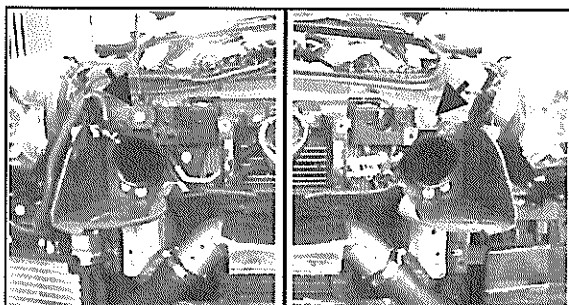

8. 左右のエアガイドを外して下さい。

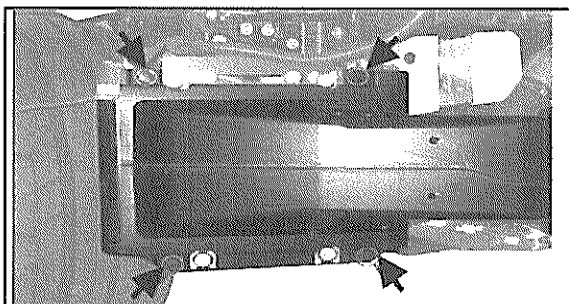

9. RHフロント側にあるエンジンオイルクーラーエアガイドを外して下さい。

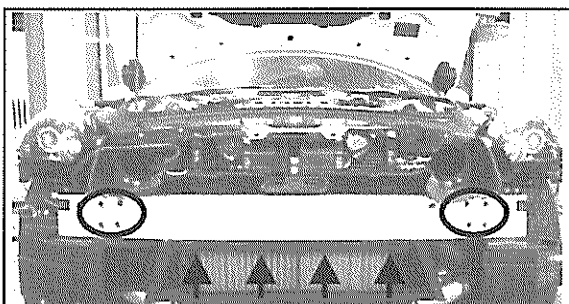

10. エネルギーアブソーバー及び、フロントバンパマチュアーを外して下さい。

※バンパブラケット取付けボルトは下側

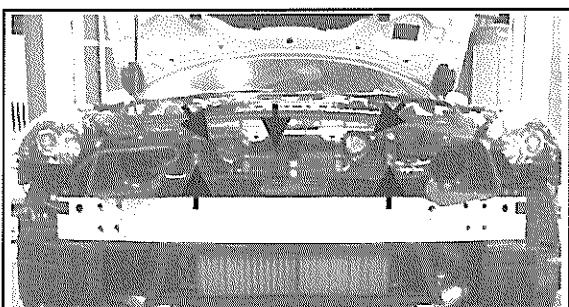

11. ホーン・A/Cリキットタンク・フードロック及び、外気温度センサーの配線コネクターを外して下さい。

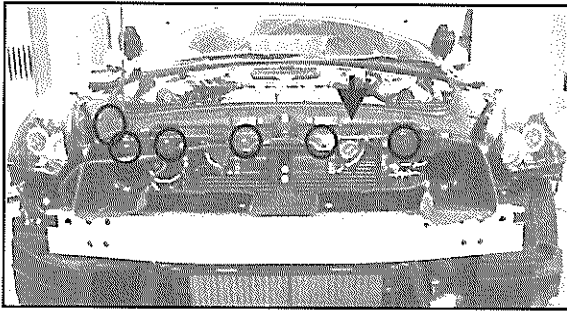

12. フードロックケーブル及び、先程外した配線の固定クリップを外して下さい。

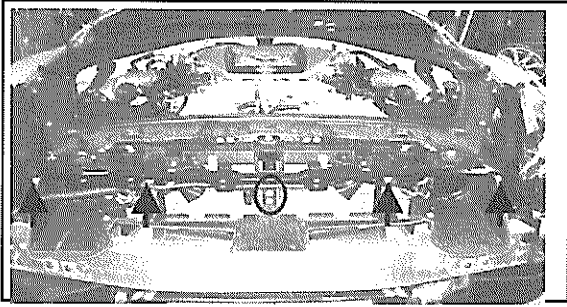

13. フロントバンパ アッパーリテナーを外して下さい。

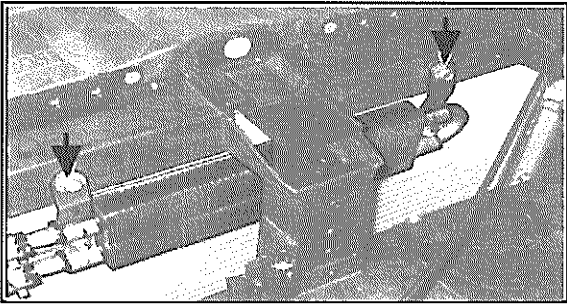

14. パワステクーラー取付けボルトだけを外し、パワステクーラーをクーラーフィンや A/C コンデンサーが傷付かない状態でフリーにして置いて下さい。

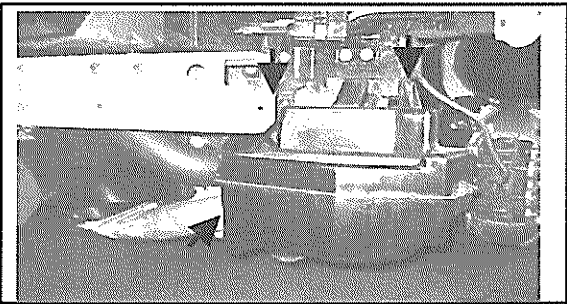

15. ウォッシャータンクの下側 3箇所のボルトを外し、動く様にして下さい。

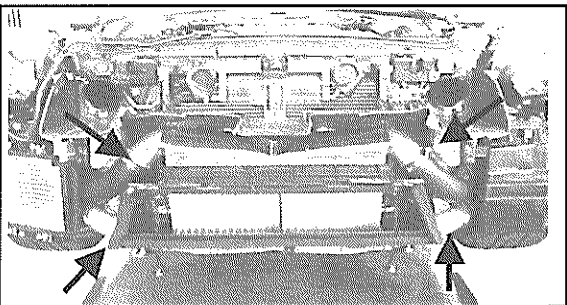

16. 純正インタークーラーのバンドを緩め インタークーラーIN側・OUT側のホースを外して下さい。  
フードロックケーブルも外して下さい。

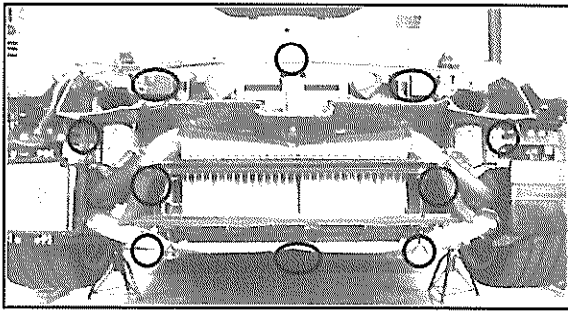

17. ラジエターエアガイドの取付けボルトを外して、オイルクーラーなどを傷つけない様に注意してインタークーラー・エアインテークガイドごと、ラジエターエアガイドを外して下さい。

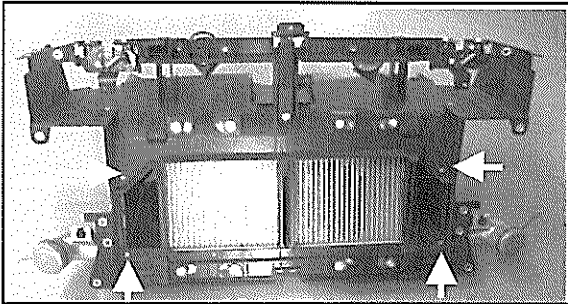

18. インタークーラーインテークガイド取付けリベット4箇所を5mmのドリルで、外して下さい。

※リベットごと穴を開け、コア取付け後、4mmボルトで固定します。

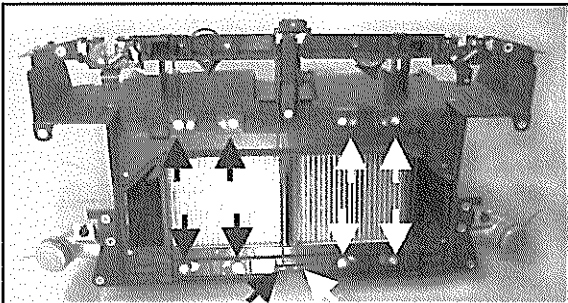

19. ラジエターエアガイドからインタークーラーを外して下さい。

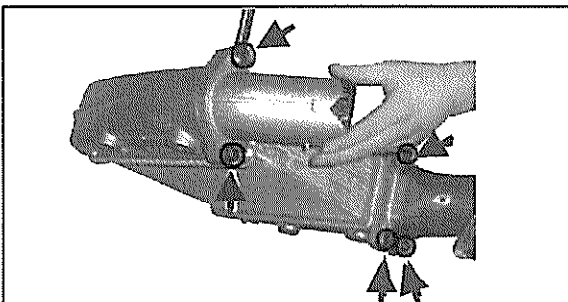

20. 取付けボルト10本を外し、インタークーラーからインタークーラーIN・OUTのパイプを外して下さい。

※パイプ取付け フランジ面を綺麗にして下さい

## ■ KIT パーツ取付け ■

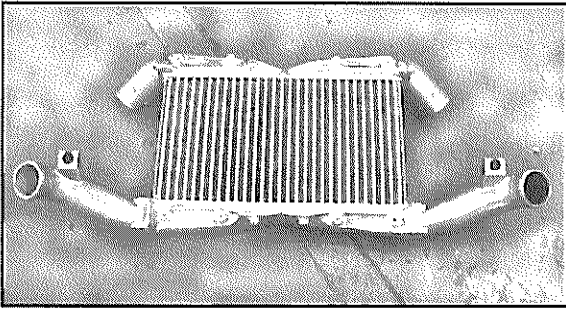

1. KIT インタークーラーに 外した、純正インタークーラーIN・OUTパイプを、KIT内のG/Kを介し、KIT内8×25ボルト・S/W・F/Wで向きに注意しながら、取付けて下さい。  
純正G/K・ボルトは再使用しません。

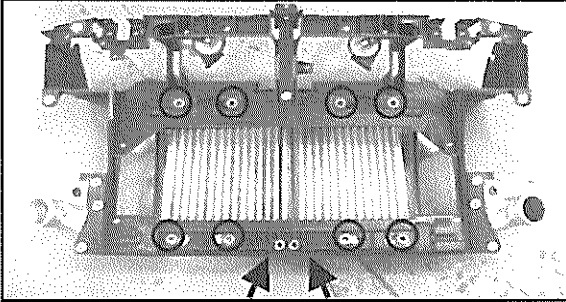

2. ラジエターエアガイドに KIT内8×25ボルト・S/W・F/Wでインタークーラーを取付けて下さい。 ★純正ボルトは使用しません。

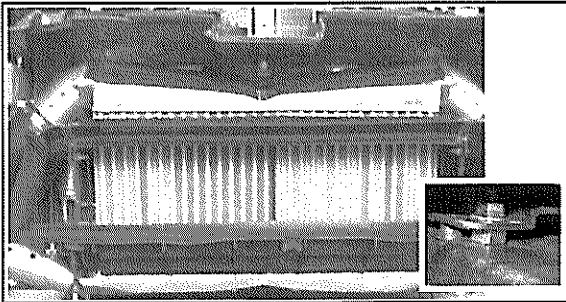

3. インタークーラーインテークガイドを KIT内5mmスペーサーを介して KIT内4×20ボルト・S/W・F/W・Nで取付けて下さい。

4. 取り外しと逆の手順で 左右のフロントターンシグナルランプ及び、エアバックセンサーの配線コネクタを 取付けて下さい。
5. バッテリーマイナス（-）端子を取付けて、エンジンを始動し 漏れ・異音が無い事を確認して下さい。
6. フードロックが正常に作動するか、ボンネットを閉めずに確認して下さい。
7. 残りの ノーマル部品を取付けて下さい。

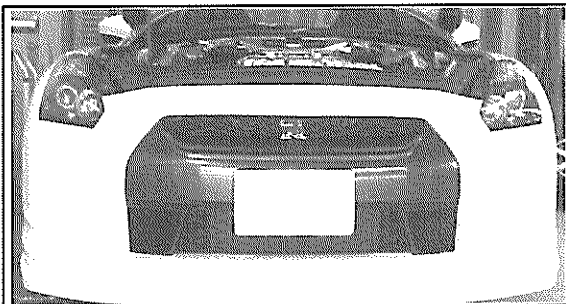



**BLATZ**