

INTAKE PIPE KIT

“BLITZ” means the ability to progress, every performance parameter of the motor-car. Established in 1980 “BLITZ” has developed and evolved automotive.

取 付 説 明 書

CZ4A LANCER EVOLUTION X

BLITZ

この度は弊社製品を御買い上げ頂き、誠にありがとうございます。

御願い！！

- この取り扱い説明書には製品を使用する際と自動車に装着する際の注意事項が詳しく記載してあります。よくお読みになって、正しくご使用下さい。
- 本書は、いつでも取り出して読めるように車内に大切に保管しておいて下さい。

装着車輛可能車輛と製品の仕様

- 車 名：MITSUBISHI LANCER EVOLUTION X
- 型 式：CZ4A
- エンジン：4B11
- 年 式：2007年10月～
- 製品名称：BLITZ INTAKE PIPE KIT
- 製品番号：12901

製品についてのご相談先

製品についてのお問い合わせ連絡は、お電話またはFAXにて下記宛にお願いします。

- 連絡先：(株)ブリッツ
- TEL：0422-60-2277
- 住 所：東京都西東京市新町4-7-6
- FAX：0422-60-0066









はじめに確認して下さい！

- この製品は、表記リストの部品及び付属品で構成されています。不足品や不具合のある場合は販売店または弊社までご連絡下さい。
- 本製品を装着前に落としたり、装着時に無理な力を加えると装着不良で空気漏れや故障の原因になる場合がありますので十分に注意して下さい。

重要事項の確認

- 本製品はノーマル車輛を基準に製作されています。社外品（純正品以外）のパーツ（パイピングKIT、ブローオフバルブ等）を装着されていたり、事故歴のある車輛の場合は本KITの装着ができない場合があります。
- 本製品を装着すると、車輛によりブースト圧の調整及び燃料セッティングが必要になる場合があります。
- 作業中に車が動きだしたりしない様に平坦な場所でパーキングブレーキ等をかけて確実に停止させて下さい。また、エンジンが完全に冷えてから作業を開始して下さい。
- 作業はメーカーの発行する整備手順要領書を基本におこなってください。
- 装着後は日頃のメンテナンスを十分に行い、各部の緩み等をチェックし増し締めを行って下さい。
- 表記車種以外の車に取り付ける際の加工については、当社は一切責任を負いません。
- 取扱説明書は作業終了後も紛失しないように大切に保管して下さい。
- 一般公道での走行は、道路運送車輛法を守って走行してください。

■パーツリスト■

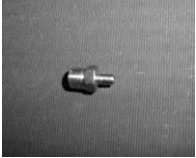
| パイプNo.1 | パイプNo.2 | パイプNo.3 | エルボホース |
|---|---|--|---|
|  <div style="text-align: right; margin-right: 10px;">1</div> |  <div style="text-align: right; margin-right: 10px;">1</div> |  <div style="text-align: right; margin-right: 10px;">1</div> |  <div style="text-align: right; margin-right: 10px;">1</div> |
| 異径ホースφ60-φ70 | ストレートホースφ60 | ホースバンド(HS-36) | ホースバンド(HS-44) |
|  <div style="text-align: right; margin-right: 10px;">1</div> |  <div style="text-align: right; margin-right: 10px;">2</div> |  <div style="text-align: right; margin-right: 10px;">5</div> |  <div style="text-align: right; margin-right: 10px;">3</div> |
| ストレートニップル 小 | | | |
|  <div style="text-align: right; margin-right: 10px;">1</div> | | | |

□組み付け作業手順□

■作業の方へお願い！

- 作業が終了しましたら、本取扱説明書は、必ずお客様に返却して下さい。

■作業に取りかかる前に、必ず下記の点を点検して下さい。

- 純正のホースやバンド等の部品に、変形、割れ、ひび等の劣化が生じていたら、純正品の新品に交換して下さい。
- 再使用する純正のガスケット類も、十分に点検して、不具合のある場合は純正品の新品に交換して下さい。

警告 作業中の怪我・火傷

- 装着作業は専門の整備工場などに依頼して下さい。

★本文中の純正品とは、自動車メーカーの標準装着品の意味です。

■ノーマルパーツの取り外し■

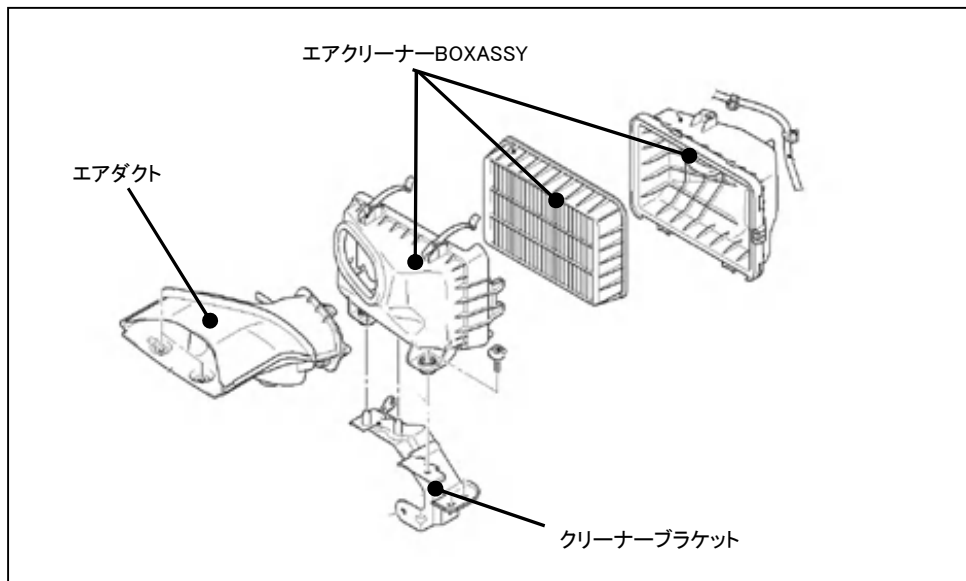

- ①エアダクトを取り外します。
- ②エアクリーナー-BXASSY、クリーナーブラケットを取り外します。
※サクシオン接続部のホースバンドを緩め、エアフロセンサごと取り外します。
※ハーネスがクリップ留めされています。ハーネスを傷つけないよう注意して行ってください

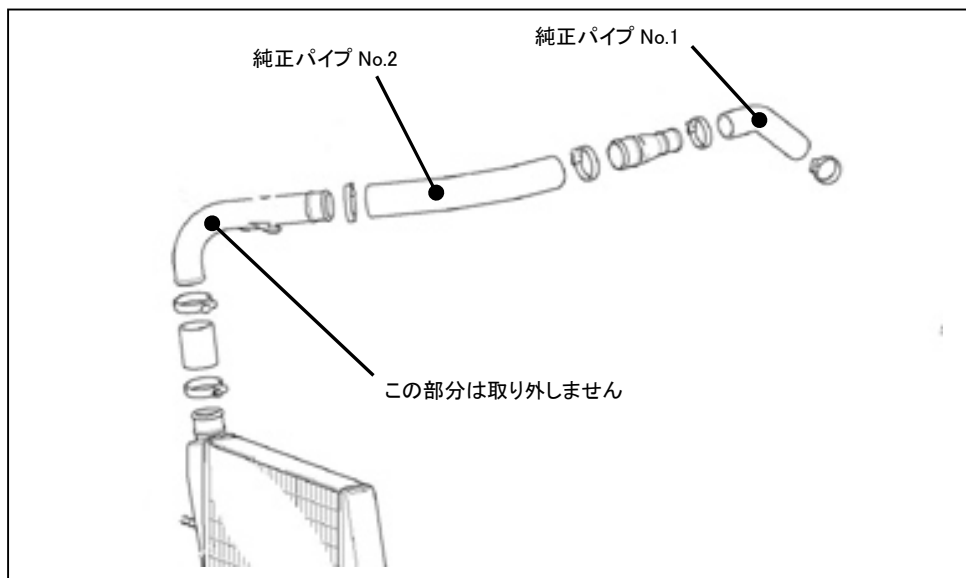

- ③純正パイプ No.1、純正パイプ No.2 を取り外します。

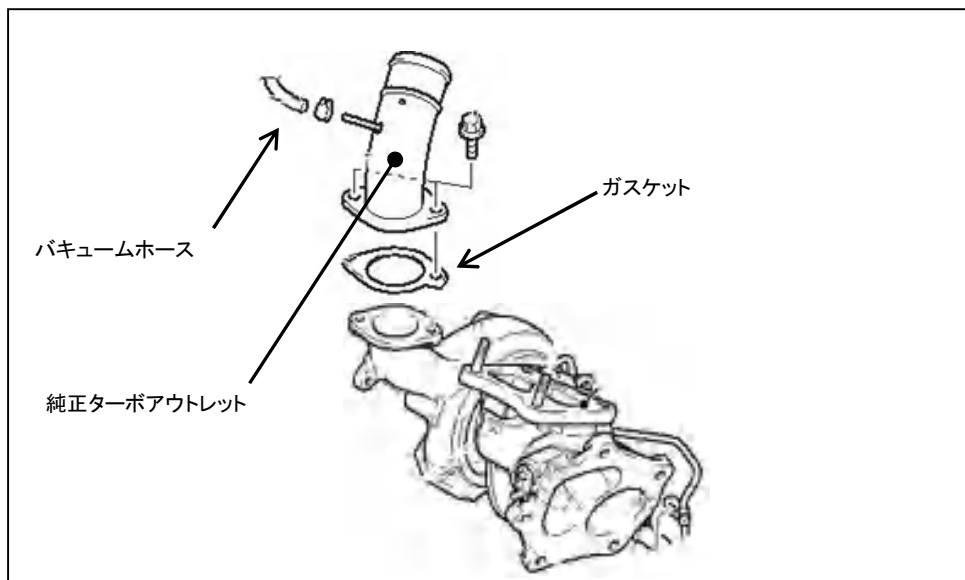

- ④バキュームホースを切り離し、ボルト 2 ヶ所を外し、純正ターボアウトレットを取り外します。
 ※ガスケット・ボルトは再使用します。紛失しないよう注意して下さい。

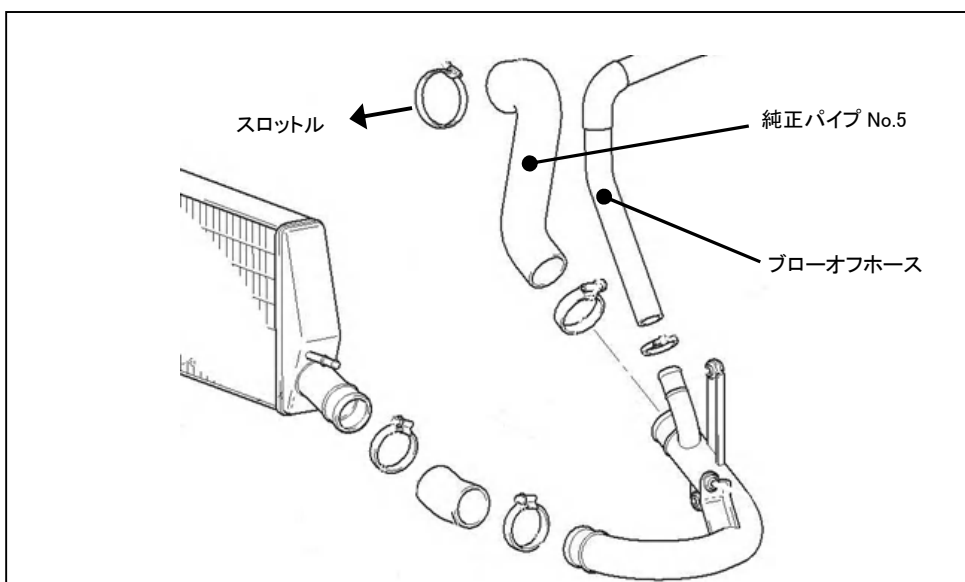

- ⑤スロットル手前の純正パイプ No.5 を取り外します。
 ※作業性が悪い場合は、ブローオフホースを取外して作業を行なってください。

■キットの取り付け■



- ① パイプ No.3・エルボホース・異径ホースφ60-φ70を取り付けます。
 付属のホースバンド (HS-44) 3個・ホースバンド (HS-36) 1個を使用して取り付けてください。
 ※エルボホースのストレート部分が短い方がスロットル側になります。

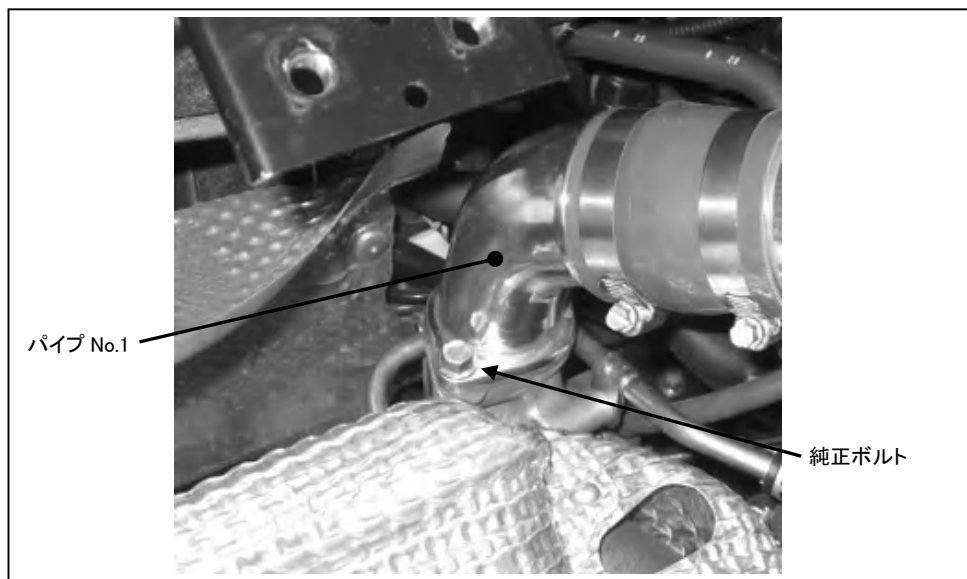

- ② パイプ No.1 ヘストレートニップル 小を取り付けます。
 ※必ずシールテープ等を使用して取り付けてください。
 ③ パイプ No.1 を純正ボルトを使用してターボアウトレット部分へ取り付けます。
 ※ガスケットを忘れずに取り付けてください。ガスケットは純正品を再使用します。
 締め付けトルク T=25Nm
 ④ 純正ターボアウトレットから取外したバキュームホースをストレートニップル 小へ挿します。



- ③パイプ No.2・ストレートホースφ60 2個を取り付けます。
付属のホースバンド (HS-36) 4個を使用して取り付けてください。
- ④干渉部分が無い様パイプ位置を調整して全てのホースバンドを締めます。
- ⑤ブローオフホース・クリーナーブラケット・エアクリーナーASSY・エアダクト等取外した純正部品を取り付けます。

以上でKITの取り付けは終了です。

■エンジンの始動にあたって■

- ・必ず換気のよい場所で行ってください。
- ・各部品はしっかりと固定されているか、エアー漏れはないか確認して下さい。
- ・配線・配管の取り回しは、周囲の部品との干渉に注意して下さい。可動部と接触したり、長時間の走行で配線・配管に傷が付いたり、配線ショートを起こしたりすると、最悪の場合はエンジンが破損する恐れがあります。

■必ず確認してください。

テスト走行を行い、各部に不具合がないかどうか、確認して下さい。もし、不具合があるようでしたら、もう一度本取扱説明書をよく読み、各部のチェックを行ってください。

BLATZ