

●純正ECU配置図

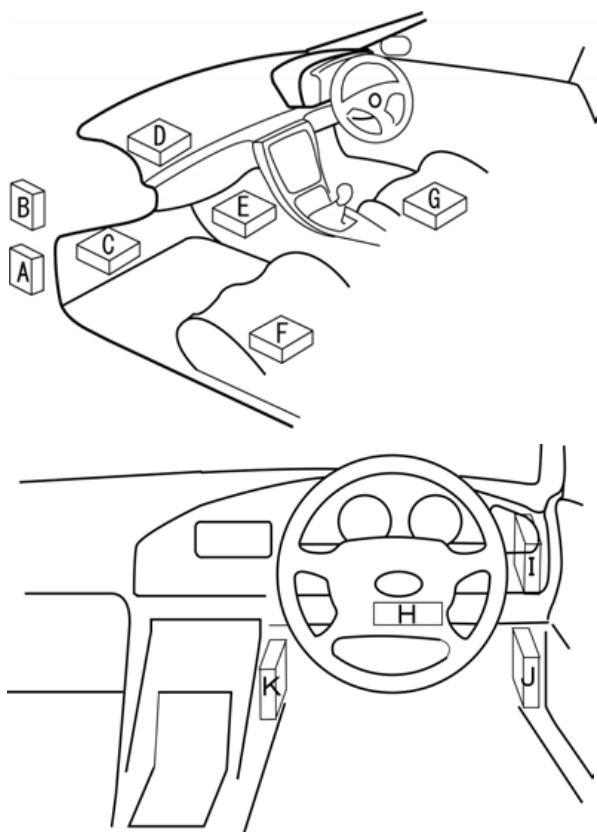

- A : 助手席ダッシュサイドロア
- B : グローブボックス左側
- C : 助手席足元
- D : グローブボックス奥
- E : センターコンソール奥
- F : 運転席シート下
- G : 助手席シート下
- H : ステアリングコラム付近
- I : コンビネーションメーター右側
- J : 運転席ダッシュサイドロア
- K : センターコンソール右側
- L : エンジンルーム
- M : リアトランク内前側
- N : 運転席後
- O : 助手席後

●車種別信号図の見方

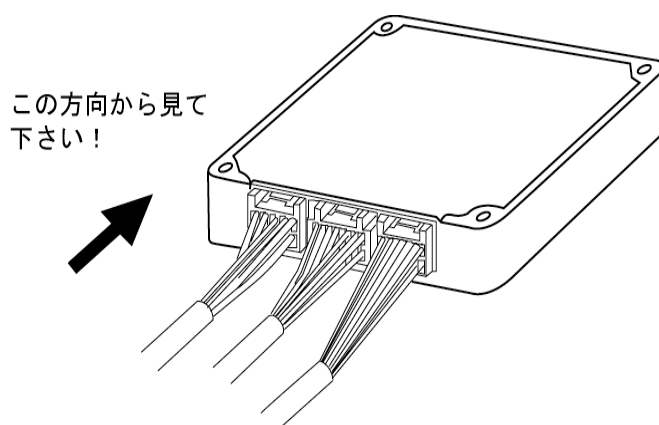

* 端子配列図に注記がある場合を除く

(注意)R-FIT取り付けの際、RPMの無い車種もしくは、RPMを検知しにくい車種は、R-VITとの併用を推奨致します。左記車種で、R-VITの適合車種以外の場合は、IGT-1又はIGT-2に回転信号入力線を通常結線して回転数補正(キャリブレーション)を行ってください。

