

## 取扱説明書

商品名：REAR SPOILER

コード No:60260

適合車種：MAZDA ROADSTER RF (DBA-NDERC) 2016年12月～

### ■はじめに

●この度は弊社製品をお買い上げ頂き、誠に有難うございます。本製品を車両に取付ける前に、必ず取扱説明書(本書)を良く読み、内容を理解した上での取付けをお願い致します。また、本製品及び本製品の取付けられている車両を他の人に貸す・譲渡する場合は、必ず取扱説明書(本書)を渡して下さい。

●本書は必ずお客様へお渡し頂き、取扱上の注意事項をご説明下さい。

●ご使用前には、必ず取扱説明書(本書)をお読み頂き、記載された内容に従って正しくお使い下さい。

●本書は紛失しないように、車内に大切に保管して下さい。

### ■取扱上の注意事項

●記載事項に従わない取付け及び取扱いによる不具合に付きましては、当社では一切の責任を負いません。

●FRP製品の為、長時間高温になるような場所には置かないようにして下さい。変形の原因となります。冬場は低温による製品が硬くなり、FRP本来の性質を損なう可能性がございます。

●歩道や縁石への乗上げや接触には十分ご注意下さい。

### ■塗装時の注意事項

●ピンホールや表面の傷は、塗装前にパテ等で修正して下さい。

●ゲルコートで仕上げておりますので、製品表面を#400～#800の耐水ペーパーでサンディングして下さい。

●サフェーサー及び塗料には軟化剤を入れて下さい。

●塗装及び乾燥は30℃以下の常温で行って下さい。\*焼付塗装は絶対に行わないで下さい。

●自重により垂れて変形する可能性がございますので、製品の置き方には十分ご注意下さい。

●冬場は低温により製品が硬くなり、取付時に作業性が悪くなる場合がございます。その際は気温の高い部屋などで間接的に常温に近付けてから作業を行って下さい。

### ■作業時の注意事項

●出来るだけ2～3人で作業を行って下さい。

●塗装前にビス・ボルト・クリップ 穴及び両面テープを貼る場所を確認し、1度車両に製品を仮合わせし各部の調整等を行って下さい。

●各部のネジ類は仮止め状態で装着を進め、最後に本締めを行って下さい。

●塗装後の返品は一切お受付致しかねます。製品に不具合が無いかどうかは、塗装前に必ずご確認ください。

\*他、本製品の取扱いにつきまして、ご不明な点がございましたら販売店又は弊社サポートセンターまでお問合せ下さい。

### ■構成部品

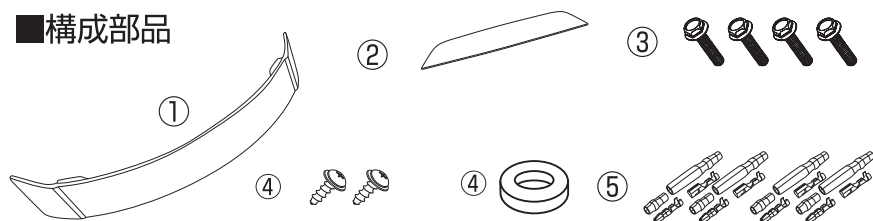

NO	部品名	数量
①	リヤウイング本体	1
②	ハイマウントカバー	1
③	M6×15 フランジ付きボルト	4
④	M4×10 座付きタッピングビス	2
⑤	スポンジゴムワッシャー 40φ	1
⑥	丸ギボシ端子セット	4

### 別途必要部品

⚠ 注意事項：作業を始める前に別途必要部品の手配を必ず行って下さい。

MAZDA純正 ROADSTER ハイマウントストップランプ 純正品番：N243-51-580B 85

エポキシ樹脂系接着剤×1 / 防水コーキング材×1 / ハイマウント用延長配線

## 取付要領・手順書

コード No:60260 商品名：REAR SPOILER

### ■取付要領・手順

- ①作業前に本書を良く読み、付属品が揃っているか確認し、各指示や注意事項に必ず従って作業して下さい。次にボディ保護の為、リヤウイング（以下R/W）取付部分周辺をマスキングテープ等で保護します。
- ②純正ハイマウントのクリップを外して、純正ハイマウントを取外します。また、同時に配線カプラーも外して下さい。
- ③取外したハイマウントの取付穴を、防水テープ等でしっかりと防水処理し、付属のハイマウントカバーを車輻に仮付けし、各部のフィッティングを確認してください。
- ④当社R/Wを車輻に仮付けします。取付位置は、トランク端部から約2~3mm内側・後端部とR/Wの柱の底面がしっかりと合う位置です。取付け位置を決めたら、トランクにしっかりとマーキングして下さい。

\*この際、装着状態に異常・不明な点がある場合は必ず販売店、もしくは弊社までご確認下さい。尚、事前の御連絡がなく、塗装・加工等行った商品はクレーム対象外となりますのでご注意ください。

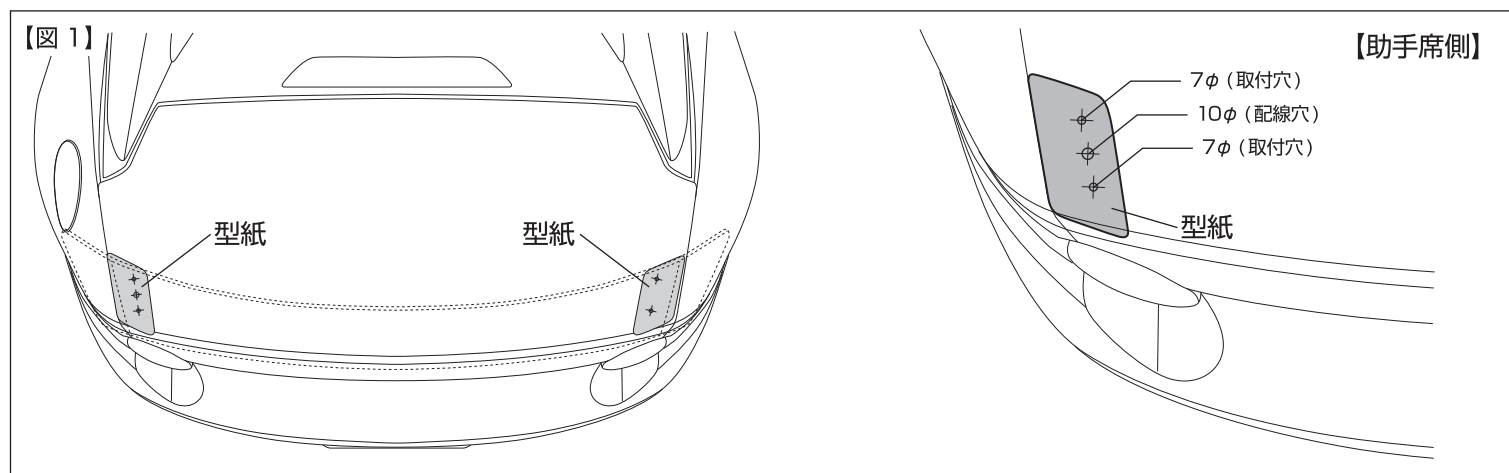

- ⑤マーキング位置に別紙型紙をしっかりと合わせ、ウイング取付穴位置をマーキングし、ドリルにて7.5mmの穴を片側2箇所ずつと、助手席側は配線用穴10mmの穴を開けます。取付穴は、トランク内部まで貫通させて下さい。**\*配線穴は貫通させません。**（図1参照）

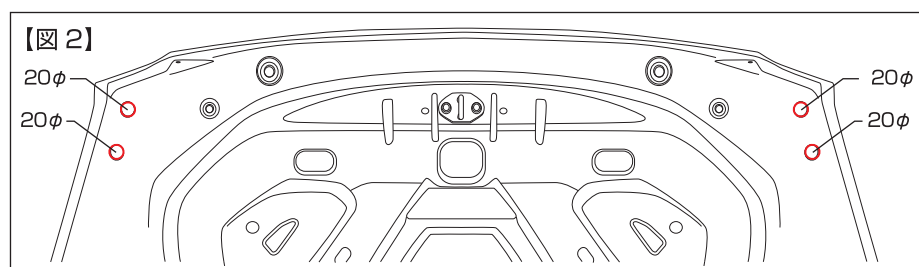

- ⑥トランク裏側に、ドリルにて20mmのボルト取付け用サービスホールを開けます。位置は⑤にて開けた取付穴の延長上です。（図2参照）

- ⑦塗装時の注意事項をよく読み、塗装工程を行います。

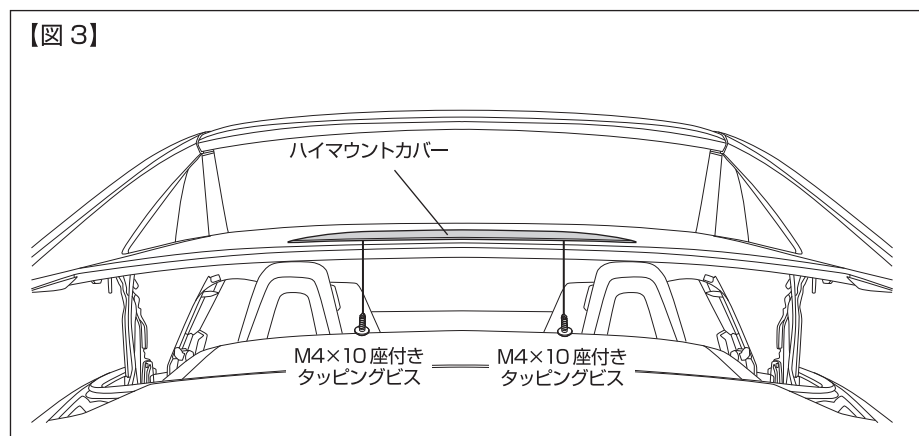

- ⑧初めに、純正ハイマウント取外し部分の使用しない穴が防水処理されているかしっかりと確認したら、ハイマウントカバーを付属のM4座付タッピングビス及び別途ご用意頂きました、エポキシ系接着剤を使用して、車輻に取付ます。

\*接着剤の使用に関しましては、ご用意頂きました接着剤の取扱説明書に従って正しく取付して下さい。（図3参照）

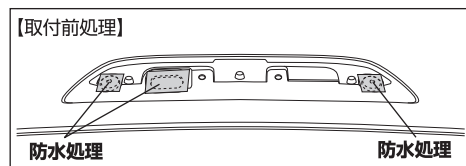

## 取付要領・手順書

コード No:60260 商品名: REAR SPOILER

### ■取付要領・手順

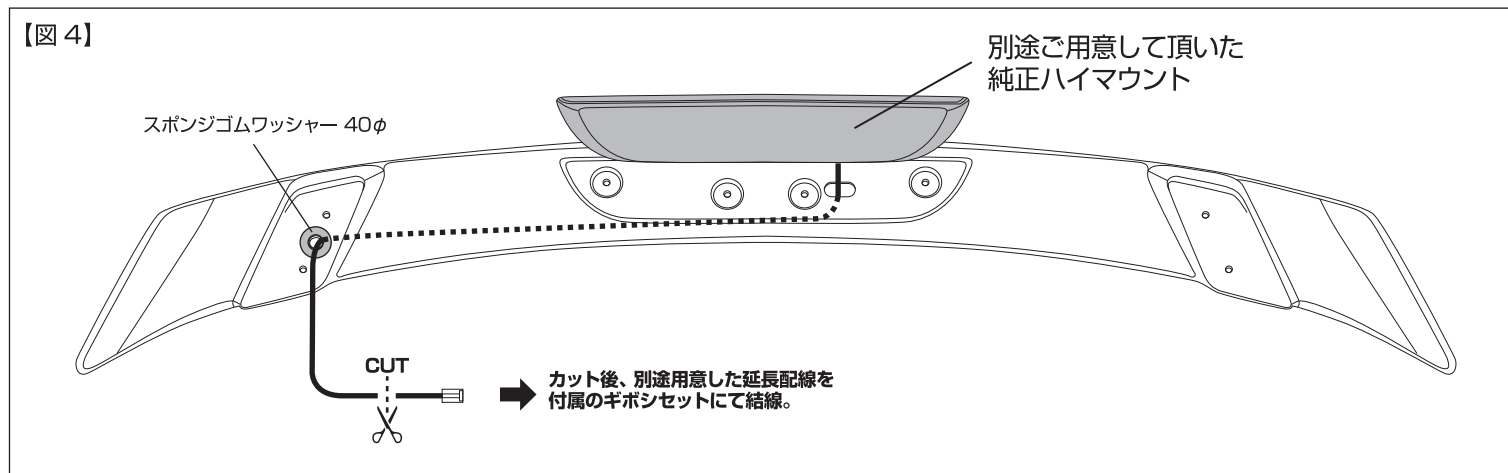

⑨②にて取外した、純正ハイマウントをR/Wにエポキシ系接着剤を使用して移設します。しっかりとR/Wと接着されているか確認してください。この際、配線カプラー部分から配線を5cm程度残してカットしてから、別途ご用意して頂きました延長配線を、付属のギボシセットにて接続したら、配線をR/W内部を通し、配線穴から通します。さらに、付属のスポンジゴムワッシャーを配線穴部分に貼付けます。(図4参照)

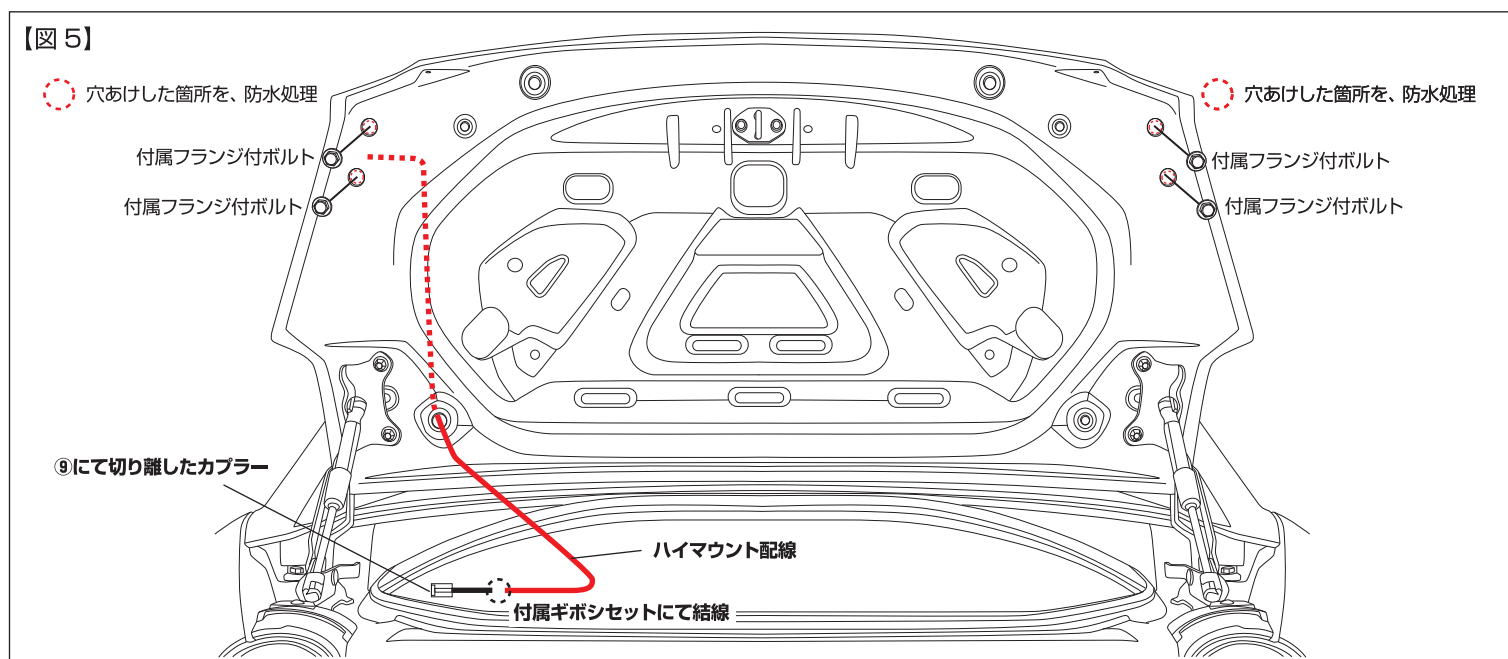

⑩ハイマウント配線を車両内に通し、R/Wを取付位置にしっかりとあわせたら、トランク内側より、付属のM6×15フランジ付ボルトを使用して4箇所取付けます。(図5参照)

**\*また、この際ボルトは強く締め込みすぎますと、製品側ポップナットがはずれますので、締め込み過ぎには十分注意してください。**

⑪引き込んだハイマウント配線に、⑨にてカットした配線カプラーを付属のギボシセットにて結線し、純正ハイマウントカプラーを接続します。(図5参照)

**\*また取付に使用した取付穴は、別途ご用意して頂きました防水コーキング材で、しっかりと防水処理して下さい。(図5参照)**

⑫ボルトの取付等を確認し、全体のガタつき等ないか確認したら、ハイマウントの点灯確認を行い、問題が無ければ作業終了です。

**\*点灯不良等問題があった場合は今一度本書を読み直し取付け方法等を確認して下さい。**

## 取付要領・手順書

コード No:60260 商品名 : REAR SPOILER

### ■取付穴・配線穴用 型紙

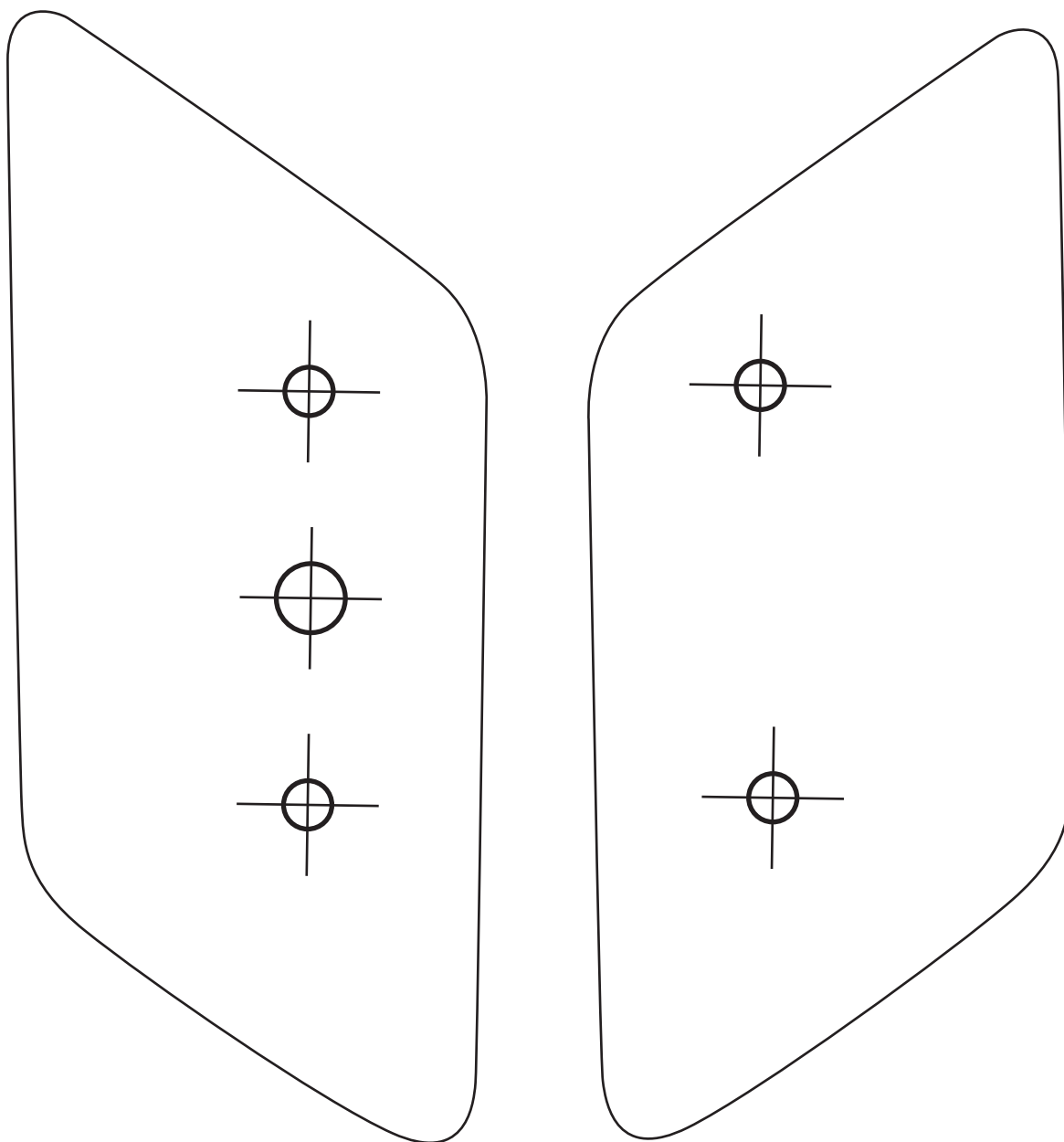

助手席側

運転席側

お問い合わせ 製品についてのお問合せ及び、ご相談に付きましては、下記までご連絡願います。

BLITZ Support Center (ブリッツサポートセンター) TEL: 0422-60-2277 FAX: 0422-60-0066