



取扱説明書

この度は BLITZ AIR CLEANER を御買い求め頂き誠にありがとうございます。
作業に入る前に必ずパーツリストと照らし合わせ、部品がすべて揃っている事を確認して下さい。

■装着可能車種■ 注) 適合情報は変更される場合があります。詳しくは弊社 Web サイトをご覧ください。

□車 名：TOYOTA / PRIUS、C-HR、COROLLA SPORT、COROLLA CROSS

□型 式：ZVW50 / ZVW51 / ZVW55 / ZYX10 / ZYX11 / ZWE211H / ZVG11 / ZVG15

□エンジン：2ZR-FXE

□年 式：2015/12- (PRIUS)、2016/12- (C-HR)、2018/06- (COROLLA SPORT)、
2021/09- (COROLLA CROSS)

□製品番号：42237/26237/56237/59237/35237

■重要事項■ ≪本製品を装着される前に必ずお読みください≫











□本製品はノーマル車種を基準に製作されています。社外品(純正品以外)のパーツ(パイピングKIT、ブローオフバルブ等)を装着されている場合や事故歴のある車種の場合は本KITの装着ができない場合があります。

□本製品を上記車両以外に装着、改造した場合、当社は一切責任を負いません。

□取り付け作業は平坦で安全な場所で、エンジンを完全に冷やし、パーキングブレーキ等をかけて車両を確実に停止させて行って下さい。一般道、交通の妨げになる場所での作業は行わないで下さい。

□車両のバラツキにより、コンピューターセッティングが必要な場合もありますので、ご了承下さい。

■アタッチメント部パーツリスト■

アダプター		エアフロアダプター		ステー		ヒートプレート		整流フィン		M6×15		M6×20	
	1		1		1		1		2		3		1
M6×30		カラー		M4ビス		スポンジテープ							
	1		1		2		1						

注) アダプターテープは SUS POWER LM キットのみ付属しています。

SUS POWER LM をご購入の方へ

■キット取り付け前に■

キットを取り付けする前にアダプターとコア本体を仮組みしてください。

アダプターとコア本体に隙間が多い場合は、アダプターテープをアダプター外周部に貼り付けてください。
アダプターテープ貼り付け後、再度コア本体を仮組みしコア本体が取り付けできる事を確認してください。

■メンテナンスについて■ 〈商品メンテナンスの重要項目です〉

1) アダプターにコア本体を奥まで差し込んだ状態でバンドを締め付けてください。

2) フィルター部が汚れた場合はフィルター部とガスケットエレメントを交換(別売り)してください。

※弊社 SUS パワーウォッシャー、クリーナーメンテナンスキットは使用できません。

3) センターボルトは工具を使用せず手で締め付けてください。

※推奨トルク 0.49~0.69N・m

※過剰な締め付けトルクによる破損につきましては、弊社は一切の責任を負いません。









SUS POWER CORE TYPE をご購入の方へ

■メンテナンスについて■ 〈商品メンテナンスの重要項目です〉

1) 定期的にコア本体を外し、中性洗剤で洗浄してください。

※性能維持のために 5000Km ごとの洗浄を推奨いたします。

●ADVANCE POWER をご購入の方へ

■コア部パーツリスト■					
クリーナー本体	バンド	クーリングシールド	エンドプレート	ロックプレート	
					
1	1	1	1	3	
M4六角頭ビス	M4六角レンチ	保護テープ(ホッパ)	アダプターテープ(ビニール)		
					
6	1	1	1 20mm×500mm		

※アタッチメント部パーツリストも合わせてご確認ください。

■コア部の組立手順■

手順 1

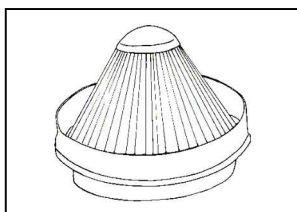

クリーナー本体にエンドプレートをはめ込みます。

手順 2



手順 1 ではめ込んだエンドプレートとクーリングシールドをはめ込みます。
※ネジ穴を合わせて下さい。

手順 3

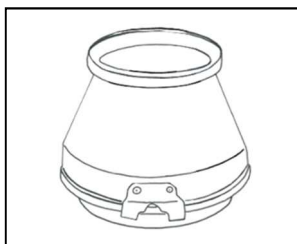

ロックプレートを、M4 六角頭ビスを使用して組み付けます。
※M4 六角頭ビスを破損させないようにご注意ください。
※定期的に増し締めを行って下さい。

※以上で、コア部の組立は終了です。

■アダプターテープの使用方法について■

キットを取り付けする前に、アダプターテープをキットパーツのアダプター外周部に貼り付けてください。
アダプターからコア本体が脱落するのを防止します。

■メンテナンスについて■ <商品メンテナンスの重要事項です>

フィルターの交換及び清掃に関して

- 定期的にコア本体を取り外し中性洗剤で洗浄してください。
- ※性能維持の為に 5000 km ごとの洗浄を推奨致します。
- ※クリーナー部の汚れが酷い場合や破損している場合は、別売りのクリーナー本体をお買い求めください。

ご注意!

- 1) 他社メンテナンスキット及び灯油等によるフィルター清掃はエンジン損傷の原因になります。弊社の保証外にもなりますので、絶対に行わないでください。
- 2) ロックプレート取り付け/取り外しの際、M4 六角頭ボルトを破損させないようにご注意ください。弊社にて作業者のミスによる損傷と判断させて頂いた場合は保証外となります。ご了承ください。

■可変機構及びファンネルについて■

操作方法 ロックプレート固定用のM4 六角頭ビスを全て緩め、車体に干渉しない位置で締め込んで下さい。

ご注意!

- 1) 車体各部に干渉しない位置に調整して下さい。
- 2) 車体の経年変化及びバラツキによりクーリングシールドのファンネル部分が車体に干渉する場合があります。その際は、保護テープを貼るかファンネルを取り外して下さい。

●CARBON POWER A3C をご購入の方へ

■コア部パーツリスト■					
クリーナー本体	バンド	クーリングシールド	ロックプレート		
				1	3
M4六角頭ビス	M4六角レンチ	保護テープ(スポンジ)	アダプターテープ(ビニール)		
			 20mm×500mm	6	1

■コア部の組立手順■

手順 1

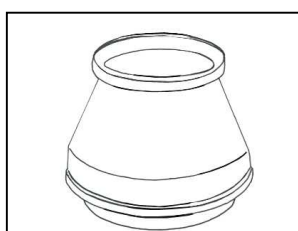

クーリングシールドをコアにはめ込みます。

手順 2

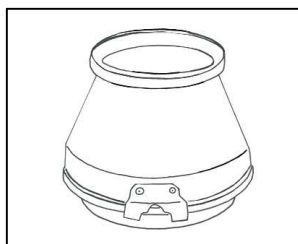

ロックプレートを、M4 六角頭ビスを使用して組み付けます。
 ※M4 六角頭ビスを破損させないようにご注意ください。
 ※定期的に増し締めを行ってください。
 ※シールド位置の可変はできません。

※以上で、コア部の組立は終了です。

■アダプターテープの使用方法について■

コアとアダプターを組み付ける際、隙間が大きい場合にはアダプターテープをアダプター外周部に貼り付けてください。アダプターからコア本体が脱落するのを防止します。

■メンテナンスについて■ <商品メンテナンスの重要事項です>

フィルターの交換及び清掃に関して

- 定期的にコア本体を取り外し中性洗剤で洗浄してください。
- ※性能維持の為に 5000 km ごとの洗浄を推奨致します。
- ※クリーナー部の汚れが酷い場合や破損している場合は、別売りのクリーナー本体をお買い求めください。

ご注意!

- 1) 他社メンテナンスキット及び灯油等によるフィルター清掃はエンジン損傷の原因になります。弊社の保証外にもなりますので、絶対に行わないでください。
- 2) ロックプレート取り付け/取り外しの際、M4 六角頭ボルトと緩み止めの O リングを破損・紛失させないようにご注意ください。弊社にて作業者のミスによる損傷と判断させて頂いた場合は保証外となります。ご了承ください。

カーボンクーリングシールドについて ※下記カーボン製品の特性になっております。ご了承願います。

- カーボン繊維を曲面に貼り付けているため合わせ面が存在します。その部分はカーボンの目が均一になっていません。
- カーボンシールドを内側から覗くと外側の光が見えます。カーボン繊維の隙間から見えるもので、シールド本体に穴が開いているなどの異常ではありません。
- カーボンシールド表面、内側に凹凸や光沢ムラ、細かい気泡がある場合があります。
- カーボンシールドに強い衝撃を与えると、割れる恐れがありますのでご注意ください。
- カーボン製品のため、長期使用による表面の傷、変色などが発生する場合があります。

！作業時の注意事項！

ボルト・ナットの締め付けすぎによるアダプター等の破損には注意して下さい。
過剰な締め付けトルクによる破損につきましては、弊社は一切の責任を負いません。

	標準トルク (N・m)	標準トルク (kgf・m)
M4	1.5	0.15
M5	3	0.3
M6	5.2	0.5
M8	12.5	1.3
M10	24.5	2.5
M12	42	4.3

※上記数値は参考標準値です

～プリウス・C-HR 共通～

- 1) 純正サクションのホースバンドを緩め、クリップ、エアフロセンサーを外し、純正クリーナーBOXの上側を外して下さい。図1参照
- 2) 純正エアフィルターを外し、ボルト2ヶ所、クリップを外し、純正クリーナーBOXの下側を外して下さい。図2参照



図1



図2

図3

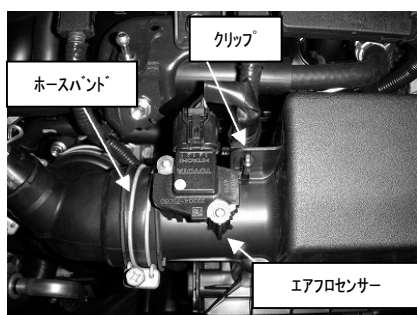
以上で純正クリーナーBOXの取り外し作業は終了です。

3) アタッチメントを組み立てます。図 4、5、6、7 参照。

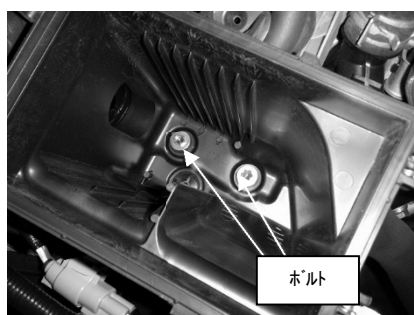
※この時、アダプターの破線部にキット付属のスポンジテープを張り付けて下さい。

また、スポンジテープが長い場合は切って使用して下さい。

※エアフロセンサーをエアフロアダプターに取り付ける際は、キット付属の M4 ビスを使用して下さい。



図 4



図 5

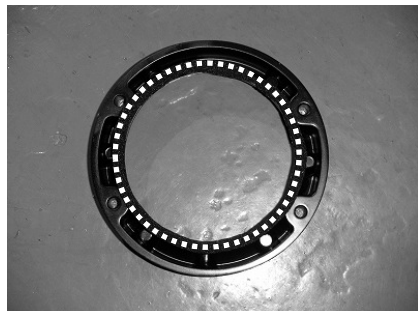

図 6

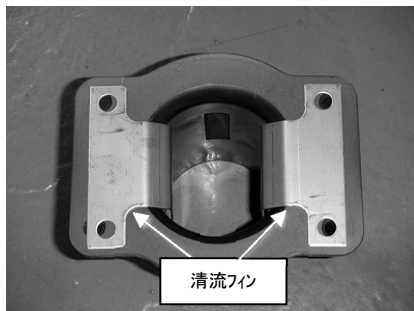

図 7

4) 組み立てたアタッチメントを車両に取り付けます。図 8、9 参照

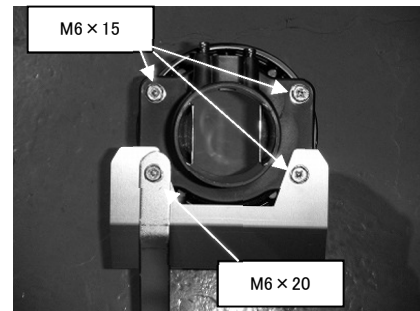
5) コアを取り付けて下さい。図 10 参照



図 8



図 9



図 10

以上で作業は終了です。定期的に干渉や緩みがないか、各部の点検や増し締めを行ってください。

※エアクリーナー取り付け直後は、エアフロセンサー等の初期学習値が変わるため、エンジンがストールする場合があります。取り付け等に不備が無い確認後、再始動し学習させてください。

※カーボンパワーエアクリーナー装着時、2段階（最大）の状態だと、車体各部とシールドが干渉する場合があります。その際は、1段階（最小）の状態でご使用ください。

取扱説明書番号 26237011
初版作製年月日 2016.11.15

BLITZ