

SUPER SOUND
BLOWOFF VALVE



Return Type

取 付 説 明 書

COLT RALLIART
LANCER Evo -
LANCER Evo WAGON
LANCER CEDIA WAGON

BLATZ

この度は弊社商品をお買い上げ頂き、誠にありがとうございます。

お願い！！

この取り扱い説明書には製品を使用する際と自動車に装着する際の注意事項が詳しく記載されています。良よくお読みになって、正しくご使用ください。
本書は、いつでも取り出して読めるように車内に大切に保管しておいてください。

装着可能車両と製品の仕様

車 名：COLT RALLIART, LANCER Evo - ,
 LANCER Evo WAGON, LANCER CEDIA WAGON
型 式：Z27A, Z27AG, CD9A, CE9A, CN9A, CP9A, CT9A, CT9W, CS5W,
年 式：04/10-(Z27A, Z27AG), 92/10-(CD9A, CE9A, CN9A, CP9A, CT9A),
 06/08-(CT9W), 01/06-(CS5W)
製品名称：スーパーサウンドブローオフバルブV D Return Type
製品番号：70271/70571

製品についてのご相談先

製品についてのお問合せ連絡は、お電話またはF A Xにて下記宛にお願い致します。

連絡先：ブリッツサポートセンター T E L : 0566-79-2200
所在地：愛知県安城市高棚町大道40-1 F A X : 0566-79-2070









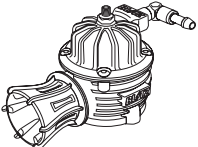

初めに確認してください！

この製品は、表記リストの部品及び付属品で構成されています。不足品や不具合のある場合は販売店または弊社までご連絡ください。

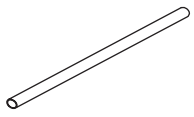
本製品を装着前に落としたり、装着時に無理な力を加えると装着不良で空気漏れや故障の原因になる場合がありますので十分注意してください。

図中の写真はブローオフバルブD Dの取付例ですが、ブローオフバルブV Dにおいても取付方法は同様です。

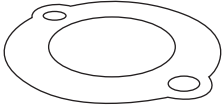
構成部品及び付属品リスト

<p>ブローオフ本体</p>  <p>1</p>	<p>アタッチメント</p>  <p>1</p>
<p>プラグ 34</p>  <p>1</p>	<p>ステー</p>  <p>1</p>
<p>ゴムホース 6 500mm</p>  <p>1</p>	<p>クランプ 6用</p>  <p>2</p>
<p>六角ボルトM6</p>  <p>1</p>	<p>キャップボルトM6</p>  <p>2</p>
<p>ガスケットブローオフ</p>  <p>1</p>	<p>リターンパイプ 34 (Oリング付属)</p>  <p>1</p>
<p>クランプ 34用</p>  <p>1</p>	

作業の方へお願い！！

作業が終了しましたら、本取扱説明書は必ずお客様に返却してください。

作業に取り掛かる前に必ず下記の点を点検してください。

純正のホースやバンドなどの部品に、変形、ひび等の劣化が生じていたら純正品の新品に交換してください。

再使用する純正ガスケット類も十分に点検して、不具合のある場合は純正品の新品に交換してください。

警 告

作業中の怪我・火傷

装着作業は専門の整備工場などに依頼してください。

本文中の純正品とは自動車メーカーの標準装着品の意味です。

1. 純正部品取り外し

部のエアバイパスバルブ、バキュームホースを取り外してください。

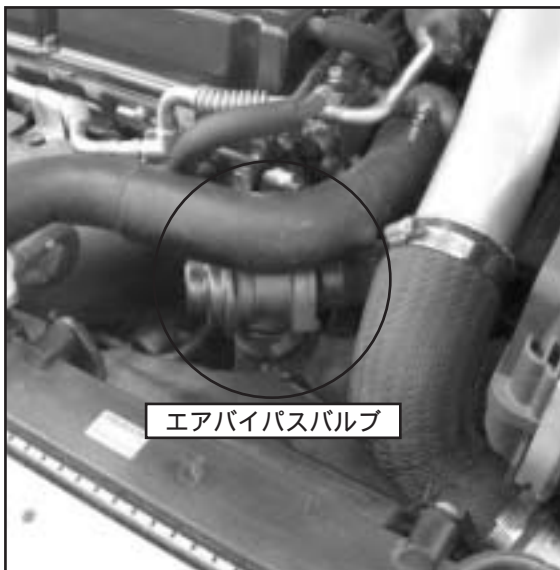

エアバイパスバルブ

CT9A

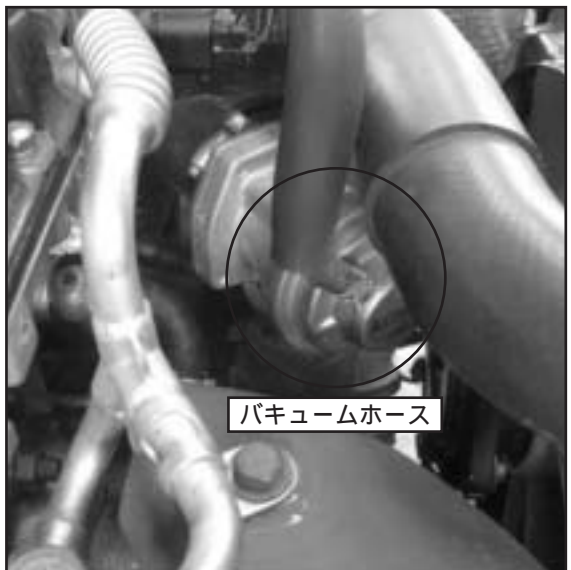

バキュームホース

CT9A

2. キットパーツの取り付け

- (1) エアバイパスバルブを取り外したホース（サクション側）へプラグ 34を取り付け、ステーを仮付けしてください。
次に、右図のようにブローオフ本体にアタッチメント、ガスケットブローオフをキャップボルトM6を使用して組み付けてください。
（ステー取付位置は右図を参照してください）

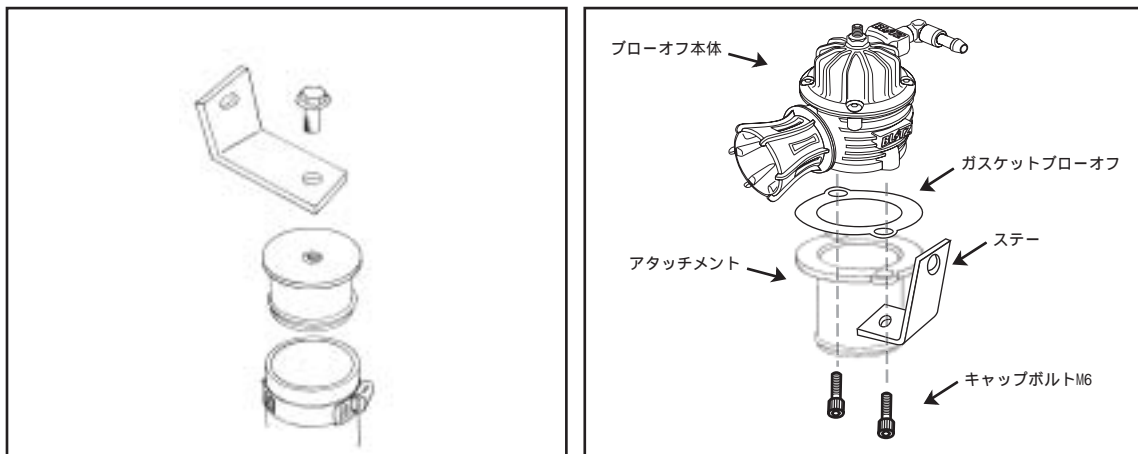

(2) ブローオフ本体への配管

組み立てたアタッチメントを車両へ取り付け、純正エアバイパスバルブに配管されていたゴムホース 6と 34エアホースをブローオフ本体へ配管してください。（ホースの取り付けは、純正クランプを使用してください。）

ホースの長さが不足する場合は、付属のゴムホース 6を使用してください。その際は付属のクランプ 6用を使用してください。



(4) その他車種の取り付け

その他車種も取り付け方法はCT9Aと同様です。
以下の取り付け例を参考に作業を行なってください。



CN9A, CP9A 取り付け例



CD9A, CE9A 取り付け例

写真はブローオフバルブD D取り付け例ですが、ブローオフバルブV Dにおいても取り付け方法は同様です。

以下の取り付け例を参考に作業を行なってください。



Z27A, Z27AG 取り付け例

3. リターンタイプへの変更

- (1) ブローオフ本体 A S S Y を車両より取り外してください。
- (2) ブローオフ本体のリリースファンネルをとりはずし、付属のリターンファンネル 34 を取り付けてください。
必ず、リターンファンネルの溝部分へ付属のOリングを挟んで取り付けてください。

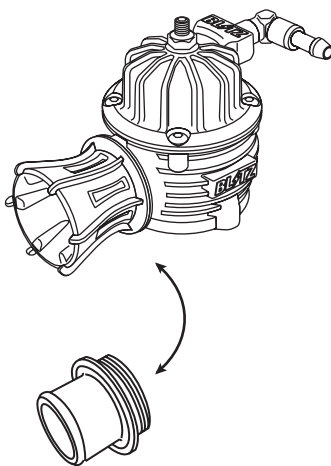

- (3) リターンファンネルを取り付けたブローオフ本体を車両へ取り付け
てください。
(リターンファンネル取り付け部は付属のクランプ 34用を使用し
てください。)

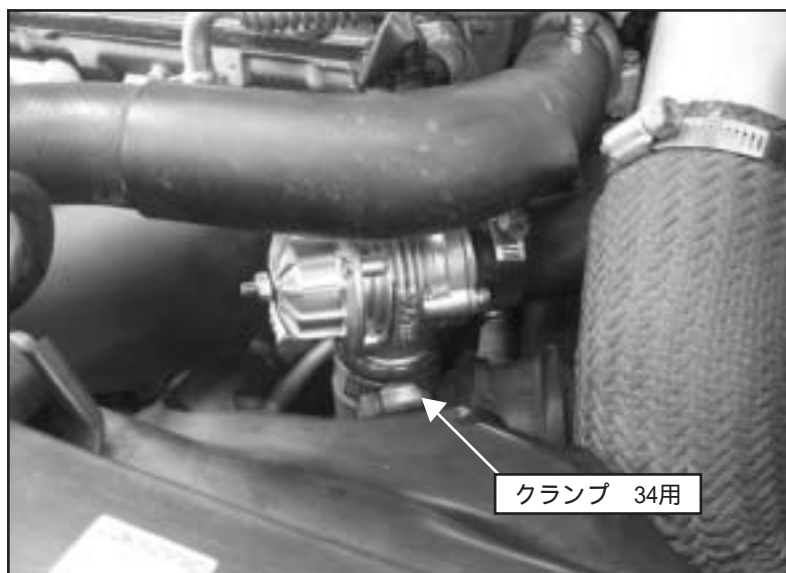

- (4) ブローオフ本体のバキュームニップルへバキュームホースを接続し
てください。
(5) 以上で作業は終了です。各部に緩み、干渉がないか確認を行って
ください。
尚、CT9A以外の車種も取り付け方法は同様です。上図を参考に作業を行
なってください

4 . 装着状態の確認

全体の組み付けが完了したら、もう一度各部のクリアランスを確認してください。エンジンを始動して十分に暖気し、エンジン回転数を上げ、各部から空気漏れや異常がないか点検をしてください。

5 . アジャスト機能について

ブローオフ本体のアジャストスクリューを調整することが可能です。ブローオフ本体のロックナットを緩め、アジャストスクリューを締め込むことで調整が可能です。調整した後はロックナットを締めてください。アジャストスクリューは締め込むことで高ブーストに対応します。ブローオフが開いてエンジンがストールする場合は、アジャストスクリューを締め込んでください。

警 告

アジャストの調整が不十分な場合は、エンジンがストールし、走行中の場合ハンドルが重くなり、ステアリングが切れなくなります。安全確認を十分に行って走行してください。

BLATZ

製造・販売元 株式会社ブリッツ
所在地 〒446-0053 愛知県安城市高棚町大道40-1
取扱説明書番号 70271-002