

***SUPERSOUND***  
***BLOWOFF VALVE***



*Return Type*

取 付 説 明 書

IMPREZA

GRB

**BLATZ**

この度は弊社商品をお買い上げ頂き、誠にありがとうございます。

お願い！！

この取り扱い説明書には製品を使用する際と自動車に装着する際の注意事項が詳しく記載されています。良よくお読みになって、正しくご使用ください。  
本書は、いつでも取り出して読めるように車内に大切に保管しておいてください。

#### 装着可能車両と製品の仕様

車 名：IMPREZA  
型 式：GRB  
年 式：07/10-  
製品名称：スーパーサウンドブローオフバルブV D Return Type  
製品番号：70286/70586

#### 製品についてのご相談先

製品についてのお問合せ連絡は、お電話またはF A Xにて下記宛にお願い致します。







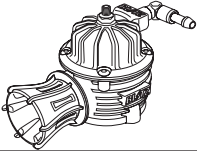
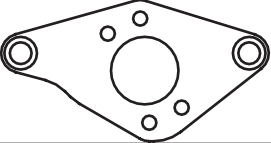

連絡先：ブリッツサポートセンター                      T E L : 0566-79-2200  
所在地：愛知県安城市                                      F A X : 0566-79-2070

#### 初めに確認してください！

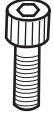
この製品は、表記リストの部品及び付属品で構成されています。不足品や不具合のある場合は販売店または弊社までご連絡ください。

本製品を装着前に落としたり、装着時に無理な力を加えると装着不良で空気漏れや故障の原因になる場合がありますので十分注意してください。

# 構成部品及び付属品リスト

ブローオフ本体		アタッチメント	
	1		1
34プラグ		クランプ 6用	
	1		1
キャップボルトM6		キャップボルトM8	
	2		2
ガスケットブローオフ		ジョイント (リターン)	
	1		1
プレート (リターン)		ブッシュ 4 (リターン)	
	1		2
ナベ頭小ネジ			
	2		

作業の方へお願い！！

作業が終了しましたら、本取扱説明書は必ずお客様に返却してください。

作業に取り掛かる前に必ず下記の点を点検してください。

純正のホースやバンドなどの部品に、変形、ひび等の劣化が生じていたら純正品の新品に交換してください。

再使用する純正ガスケット類も十分に点検して、不具合のある場合は純正品の新品に交換してください。

**警 告**

作業中の怪我・火傷

装着作業は専門の整備工場などに依頼してください。

本文中の純正品とは自動車メーカーの標準装着品の意味です。

## 1. 純正部品取り外し

- (1) 図中 部のエアバイパスバルブ及びブローバイチューブ、バキュームホースを取り外してください。(純正のガスケットは再使用します。)

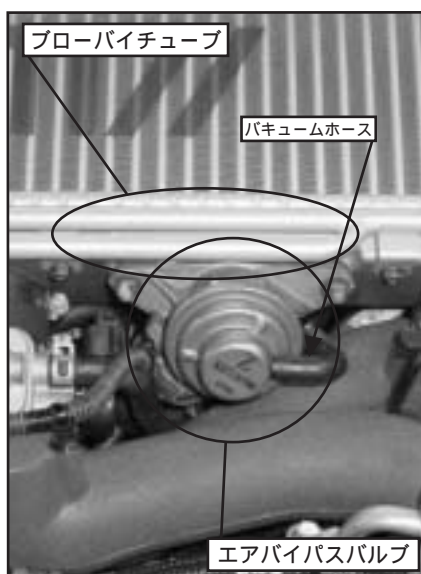

## 2. キットパーツの取り付け（リリースタイプ）

- (1) 付属のφ34プラグをエアバイパスバルブを取り外したホース部へ取り付け、  
栓をしてください。（純正のクランプを再使用してください。）

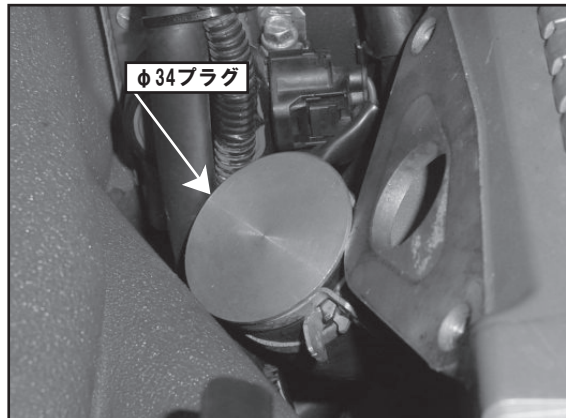

- (2) 図のようにキャップボルトM6、ガスケットブローオフを使用してアタッチメントへブローオフ本体を取り付けてください。  
（ファンネルは一旦取り外してください。）

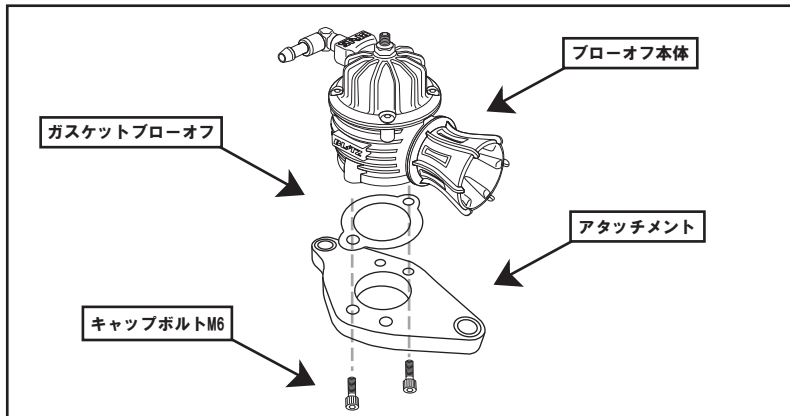

- (3) (2) で組み付けたアタッチメント及びブローオフ本体をキャップボルトM8  
と純正ガスケットを使用してインタークーラーに取り付けてください。  
※アタッチメントとインタークーラーの穴位置はオフセットしているものが正常です。

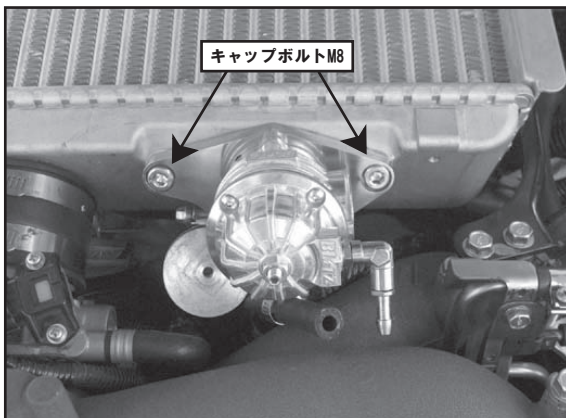

- (4) (1) で外したブロバイチューブのボルト穴（全3ヶ所）を長穴に加工し、ブロオフ本体に干渉しないようインタークーラーに固定し、配管を戻してください。

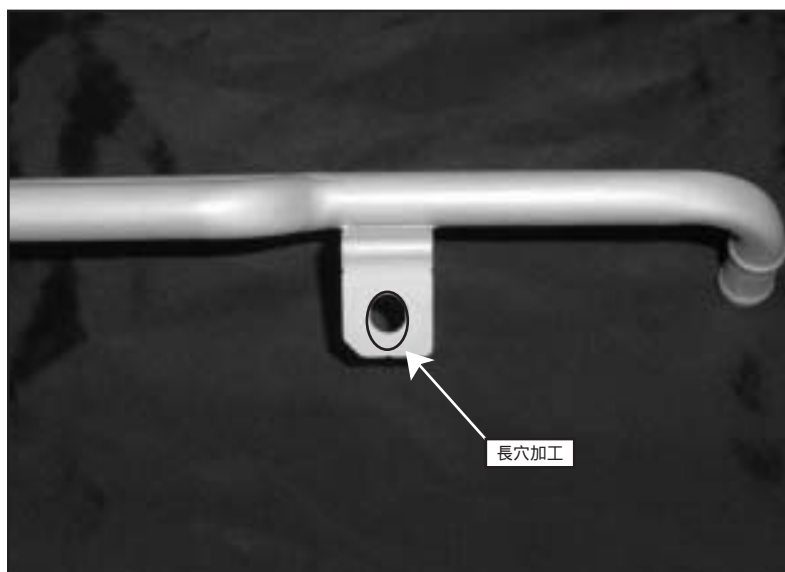

- (4) ブロオフバルブVDへのバキューム配管  
純正のエアバイパスバルブに接続されていたバキュームホース配管をブロオフ本体のバキュームニップルへ接続してください。  
(ホースの接続は付属のクランプ 6用を使用してください。)



### 3. リターンタイプへの変更

- (1) アタッチメント及びブローオフ本体を車両より取り外してください。
- (2) 下図を参考にブローオフ本体の取り付け位置を変更してください。

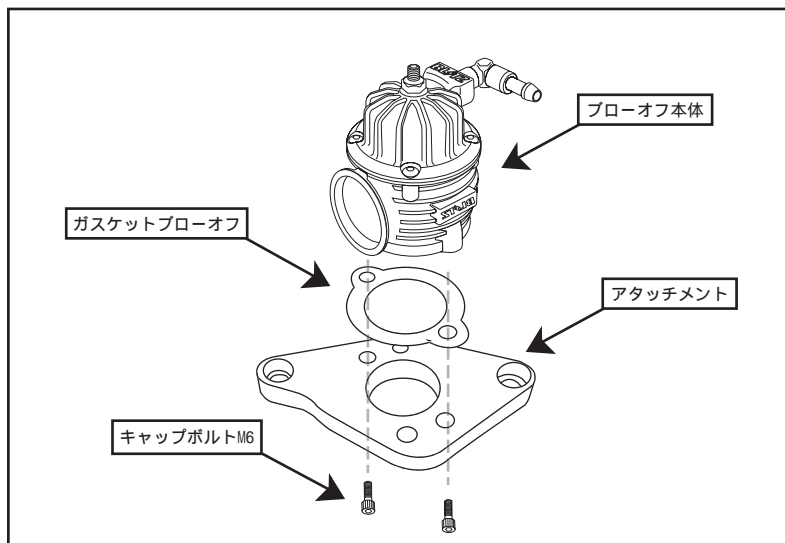

- (3) 純正ブローオフから下図のパイプ部、及びOリングを取り外します。



- (4) 取り外した純正パイプ、Oリング、ジョイント（リターン）、プレート（リターン）、プッシュ 4（リターン）、ナベ頭小ネジを下図を参考に組み立ててください。

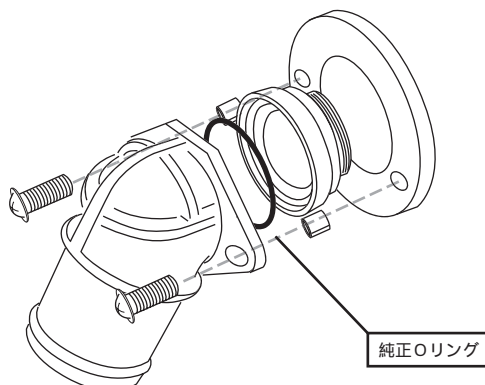

- (5) 組み立てたパイプ A S S Y をブローオフ本体へ取り付けてください。  
取り付けの際、ジョイント（リターンの溝部へ付属の O リングを挟んでください。



- (6) ブローオフ本体 A S S Y を車両インタークーラーへ取り付けてください。  
リリースキット取り付け時に栓をしていたプラグ 34 を取り外し、パイプ部と純正ホースを接続し、純正のクランプで留めてください。



パイプ部の向きが合わない場合はナベ頭小ネジを緩め、パイプ部を回して位置調整を行ってください

- (7) ブローバイチューブ、バキュームホースを接続し、作業は終了です。



#### 4 . 装着状態の確認

全体の組み付けが完了したら、もう一度各部のクリアランスを確認してください。エンジンを始動して十分に暖気し、エンジン回転数を上げ、各部から空気漏れや異常がないか点検をしてください。

#### 5 . アジャスト機能について

ブローオフ本体のアジャストスクリューを調整することが可能です。ブローオフ本体のロックナットを緩め、アジャストスクリューを締め込むことで調整が可能です。調整した後はロックナットを締めてください。アジャストスクリューは締め込むことで高ブーストに対応します。ブローオフが開いてエンジンがストールする場合は、アジャストスクリューを締め込んでください。

### 警 告

アジャストの調整が不十分な場合は、エンジンがストールし、走行中の場合ハンドルが重くなり、ステアリングが切れなくなります。安全確認を十分に行って走行してください。

# **BLATZ**

製造・販売元  
所在地  
取扱説明書番号

株式会社ブリッツ  
〒446-0053 愛知県安城市高棚町大道40-1  
70286-003