

RACING *OIL-COOLER KIT RD*

OPTION PARTS

“BLITZ” means the ability to progress, every performance parameter of the motor-car. Established in 1980 “BLITZ” has developed and evolved automotive.

取 付 説 明 書

ZC32S 専用

エアガイド ASSY

BLITZ

この度は弊社製品を御買い上げ頂き、誠にありがとうございます。

御願い！！

- この取り扱い説明書には製品を使用する際と自動車に装着する際の注意事項が詳しく記載してあります。よくお読みになって、正しくご使用下さい。
- 本書は、いつでも取り出して読めるように車内に大切に保管しておいて下さい。

装着車輛可能車輛と製品の仕様

- 車名：SUZUKI SWIFT SPORT
- 型式：ZC32S
- エンジン：M16A
- 年式：11/12-
- 製品名称：BLITZ RACING OIL COOLER KIT RD OPTION PARTS
- 製品番号：10340
- 取説No.：001

製品についてのご相談先

製品についてのお問い合わせ連絡は、お電話またはFAXにて下記宛にお願いします。

- 連絡先：(株)ブリッツ
- TEL：0422-60-2277
- 住所：東京都西東京市新町 4-7-6
- FAX：0422-60-0066

はじめに確認して下さい！

- この製品は、表記リストの部品及び付属品で構成されています。不足品や不具合のある場合は販売店までご連絡下さい。
- 本製品を装着前に落としたり、装着時に無理な力を加えたりしないよう、取り扱いには十分注意して下さい。装着不良でオイル漏れや故障の原因になる場合があります。

重要事項の確認

- 本製品はノーマル車輛を基準に製作されています。社外品（純正品以外）のパーツ（パイピングKIT、ラジエター、スロットル、インタークーラー等）を装着されていたり、事故歴のある車輛の場合は本KITの装着ができない場合があります。
- 出力向上等に伴うエンジン本体及び駆動系部品の破損等に関する保証は致しかねます。
- 作業中に車が動きだしたりしない様に平坦な場所でパーキングブレーキ等をかけて確実に停止させて下さい。また、エンジンが完全に冷えてから作業を開始して下さい。
- 作業はメーカーの発行する整備手順要領書を基本におこなってください。
- 装着後は日頃のメンテナンスを十分に行い、各部の緩み等をチェックし増し締めを行って下さい。
- 表記車種以外の車に取り付ける際の加工については、当社は一切責任を負いません。
- エンジンオイル漏れは車両火災となる恐れがあり、大変危険です。走行前には必ず点検を行なって下さい。
- 異物の混入によるエンジン破損を防止する為に、作業中はコア、ホース、アタッチメント、フィルター、エンジンブロックには封をする等、異物が入らないよう注意して下さい。
- オイルフィルターは再使用せず、新品を使用することをお勧めします。
- 取扱説明書は作業終了後も紛失しないように大切に保管して下さい。
- 一般公道での走行は、道路運送車輛法を守って走行してください。

■パーツリスト■

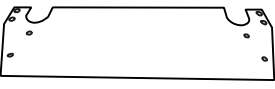
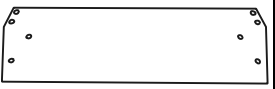
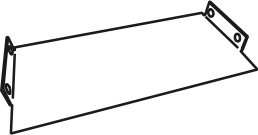
ガイドNo.1		ガイドNo.2		ガイドNo.3			
	1		1		2		
ボタンボルトM5×8	8	フランジナットM5	8	フランジボルトM6×16	8	フランジナットM6	8
ワッシャーφ16	16						

□組み付け作業手順□

- 作業の方へお願い。
 - 作業が終了しましたら、本取扱説明書は、必ずお客様に返却して下さい。
- 作業に取りかかる前に、必ず下記の点を点検して下さい。
 - 純正のホースやバンド等の部品に、変形、割れ、ひび等の劣化が生じていたら、純正品の新品に交換して下さい。
 - 装着作業は専門の整備工場などに依頼して下さい。

★本文中の純正品とは、自動車メーカーの標準装着品の意味です。

□キットの取り付け□

- ① オイルクーラーキットの取り付けは別途オイルクーラーキットの取り付け説明書をご参照ください。
※オイルクーラーキットと同時作業をされる場合は、コア本体の取り付け作業時にガイドの取り付け作業を行います。
※既にキットを装着済みの方は、一旦ステー類をすべて取り外します。
- ② 各ガイドを以下の画像を参考に取り付けます。

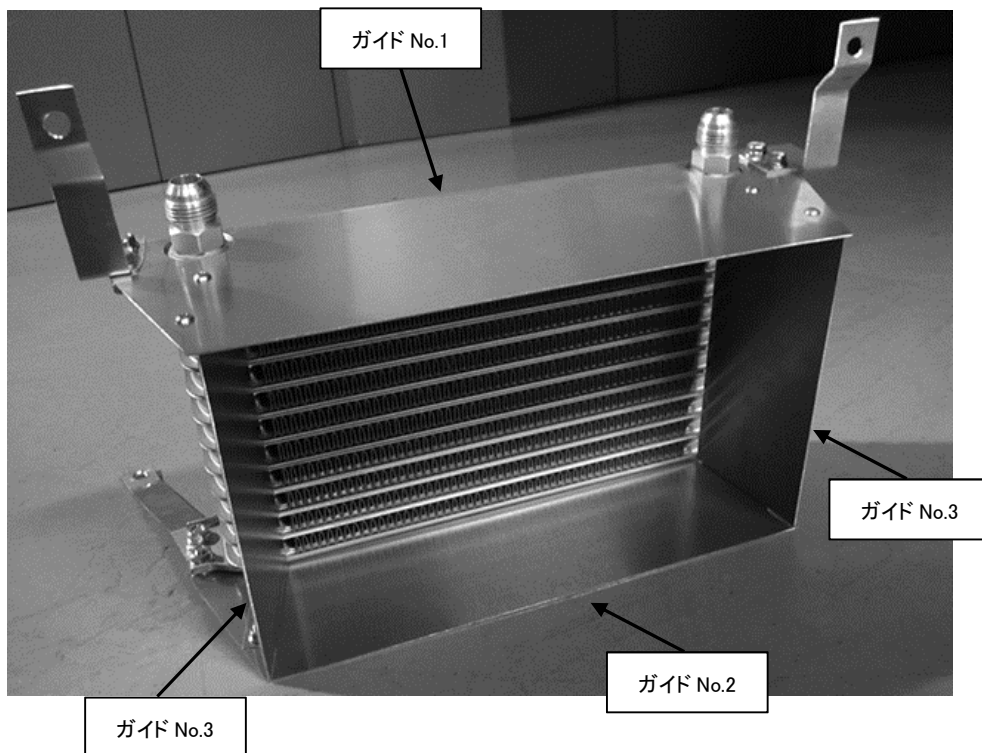

- ガイド No.2 はステーNo.1 とコア本体の間へ取り付けます。
ガイド No.2 とコア本体の間へ付属のワッシャーφ16 を各 2 枚ずつ挟みます。
付属のフランジボルト M6×16 と M6 ナットを使用します。
※ステーNo.1 は、ガイド No.2 の下側へ取り付け、共締めします。

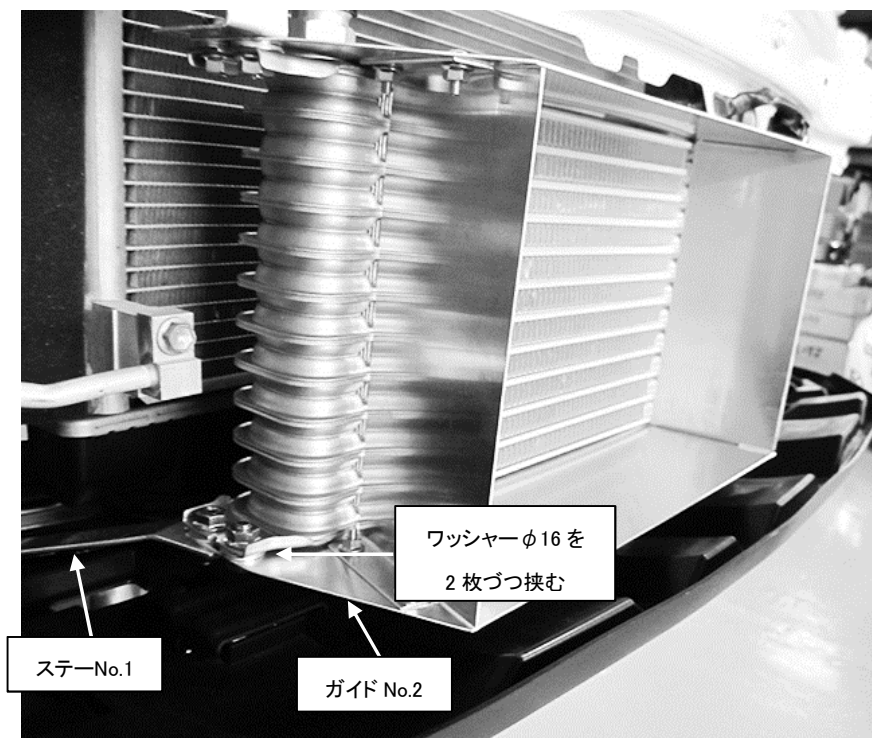

- ガイド No.1 は、ステーNo.2 及び No.3 とコア本体の間へ取り付けます。
ガイド No.1 とコア本体の間へ付属のワッシャーφ16 を各 2 枚ずつ挟みます。
付属のフランジボルト M6×16 と M6 ナットを使用します。
※ステーNo.2 は、ガイド No.1 の上側へ取り付け、共締めします。

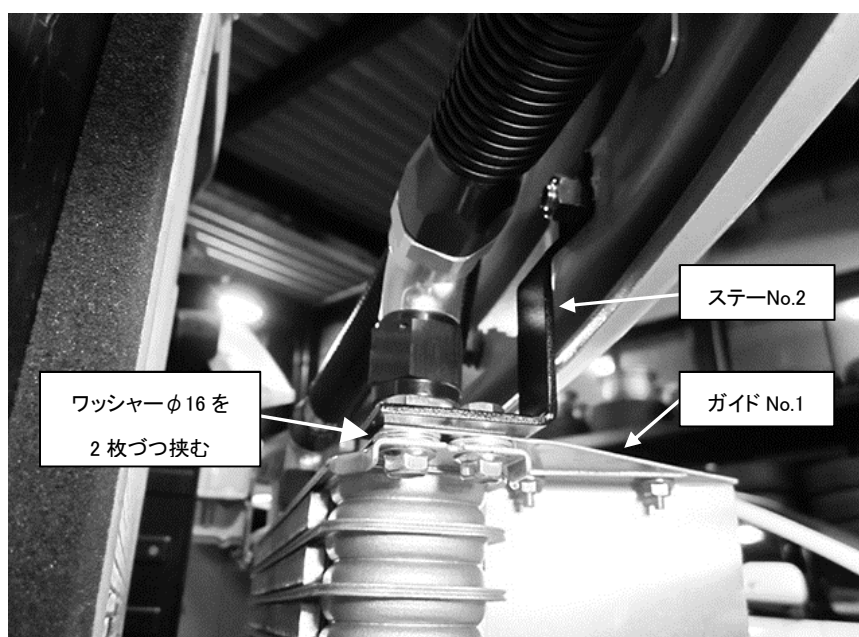

- ガイド No.1 とコア本体の間へ付属のワッシャーφ16 を各 2 枚ずつ挟みます
付属のフランジボルト M6×16 と M6 ナットを使用します。
※ステアーNo.3 は、ガイド No.1 の上側へ取り付け、共締めします。

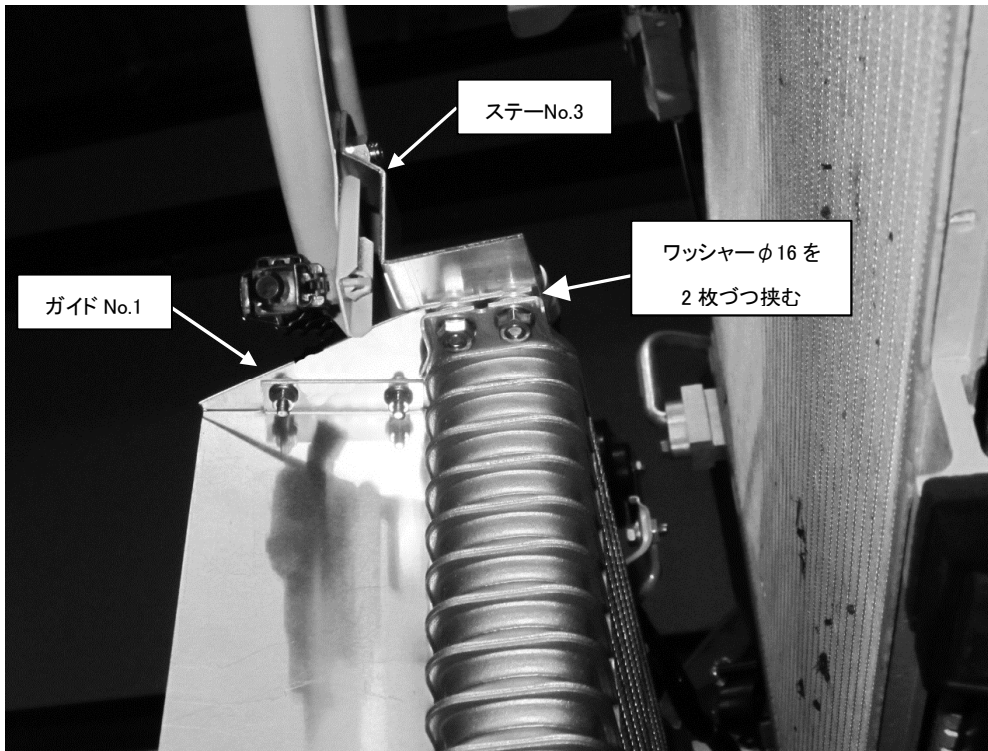

- ガイド No.2 とコア本体の間へ付属のワッシャーφ16 を各 2 枚ずつ挟みます。
付属のフランジボルト M6×16 と M6 ナットを使用します。

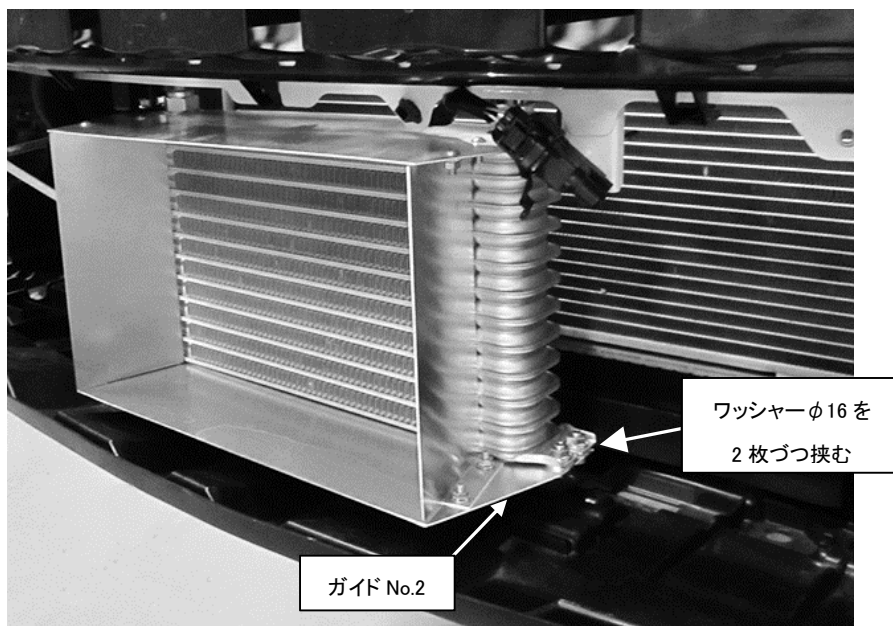

- ガイド No.3 をガイド No.1 及び No.2 へ取り付けます。
付属のボタンボルト M5×8 と M5 ナットを使用します。

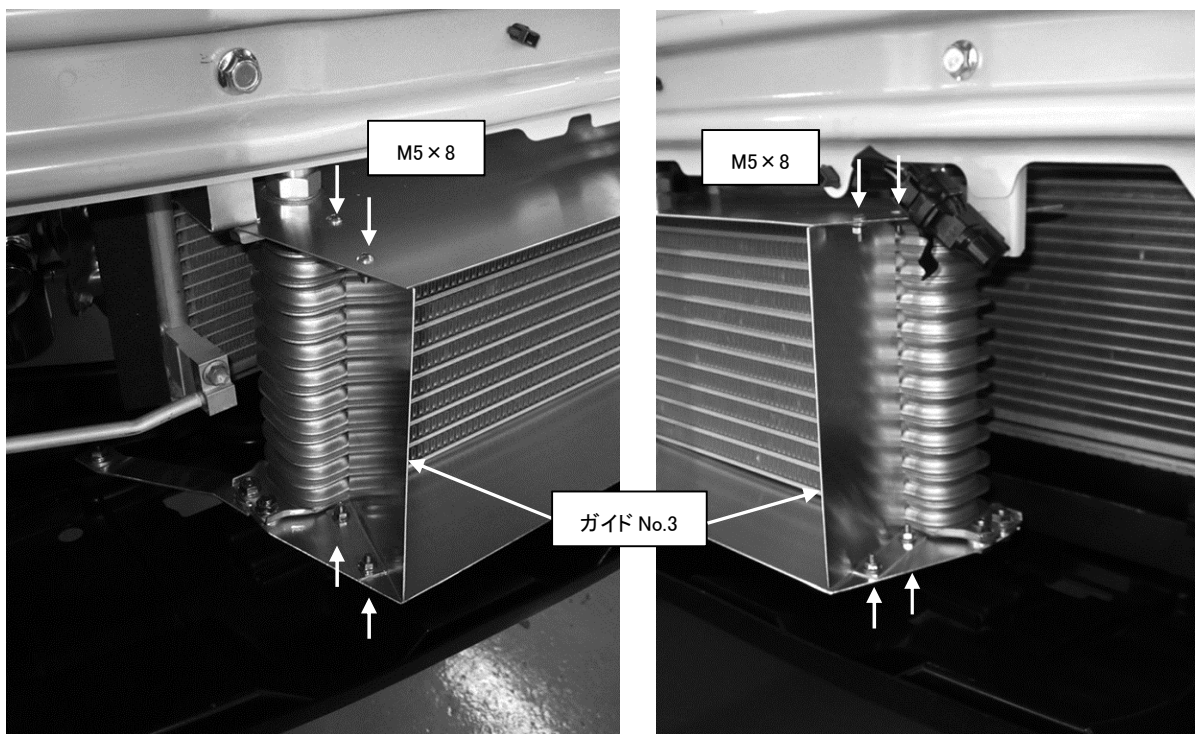

以上でキット取り付け作業は終了です。

□注意□

- 走行前には必ずオイル漏れがないか点検をして下さい。
- 走行中に、異臭、異音、振動など異常があった場合は、安全な場所に車を止め、点検を行なって下さい。
- 装着後も、定期的に緩みや干渉が無いか確認を行って下さい。

BLATZ