

車高ダウン時のリアスタビライザーの取り付け状態を適正化する「STABILINK ADJUSTER」
トヨタ GR86 (ZN8) / スバル BRZ (ZD8) / スバル WRX S4 (VBH) 用 販売開始のご案内

STABILINK ADJUSTER

適合車種情報					
車種 (Vehicle)	年式 (Model Year)	車両型式 (Model)	エンジン型式 (E/G Model)	コードNo. (Code No.)	JANコード (JAN Code.)
TOYOTA					
GR86	2023/11-	ZN8	FA24	93199	4959094931997
SUBARU					
BRZ	2023/09-	ZD8	FA24	93199	4959094931997
WRX S4	2021/11-	VBH	FA24	93199	4959094931997

[価格・在庫はこちらをご覧ください](#)

■製品特徴

- ・リア用 スタビリンク。
- ・調整式を採用し、純正比 -25mm~-13mmの調整が可能。
- ・ローダウンしたことによる、スタビライザーの装着状態を補正し、適正な位置での使用が可能。
- ・ピロボールを採用し、スタビライザーによるロールコントロールのダイレクト感を向上。
- ・純正交換でボルトオン装着可能



[STABILINK ADJUSTERに関して詳しくは、こちらをクリック!](#)

■製品イメージ写真 (商品概略図・商品装着イメージ)

スタビライザーの動作もよりダイレクトに!

スタビの取付角度補正+ピロボールで、よりダイレクトなハンドリングを実現!

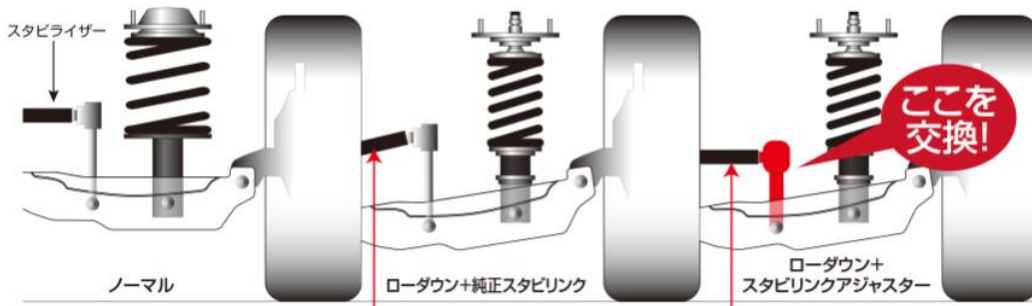

車高が下がった分、スタビライザー取り付け位置・角度が変化し、純正スタビライザーリンクの場合、適正ではない位置で取り付けられかねません。

調整式のスタビリンクアジャスターに交換することで、ローダウン状態でも適正な位置でスタビライザーを接続できます。さらに、接続部をピロボール化することで、ダイレクトな動作を実現します。

■注意事項

- ※ 純正スタビリンクよりも短く設計されているため、純正ショックや純正車高状態の車両には取り付けできません。

商品に関するお問い合わせ【ブリッツ サポートセンター】
月曜 ~ 金曜 10:00 ~ 17:00 / 〒202-0023 東京都西東京市新町4-7-6
TEL : 0422-60-2277 FAX : 0422-60-0066
商品購入前のご相談・お問い合わせ TEL : 0422-38-6330